

Operating Instructions

ENGLISH

Quad Unit
WJ-MS488

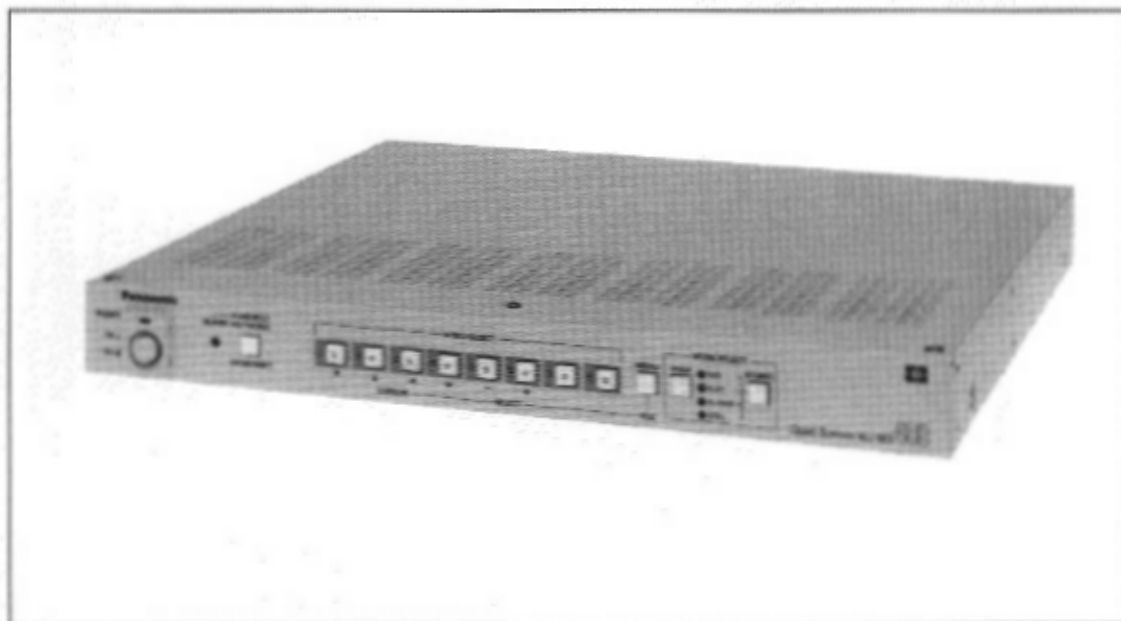

FRANÇAIS

Panasonic®

Before attempting to connect or operate this product, please read these instructions completely

PREFACE

The Panasonic WJ-MS488 Quad Unit is ideal for CCTV applications where multiple surveillance cameras are required. Most 2 : 1 interlace cameras available today, either color or black and white, are compatible with the WJ-MS488. Up to eight cameras may be connected to the system, and if desired, the monitor can be divided

into up to nine windows (3x3) for simultaneous display of the nine different images.

Simple front panel switch operation allows quick selection between single, quad, and 3x3 camera display modes.

FEATURES

1. Compatible with Most 2 : 1 Interlace cameras
Advanced digital processing technology allows connection of most 2 : 1 interlace cameras available today without the requirement for synchronization of the eight video inputs.
The system may be added to existing security systems and makes possible displays in black and white or full color.
2. Alphanumeric Character Generator
Title insertion of up to 8 characters in each of the windows is possible. This promotes easy identification of the separate camera locations.
3. Alarm with Built-in Buzzer
Upon receiving an alarm signal, a full-sized camera picture of the site is displayed. By setting the "CAM TITLE ON" and "ALARM TITLE ON" modes from the TITLE SETUP menu, "ALARM" and the camera title will appear intermittently in the picture.
The Automatic alarm reset time is adjustable from 1 to 30 sec., 1, 2, 3, 4, 5 min. or Off.
4. Multi Picture Borderlines
A borderline can be inserted in the quad or 3x3 pictures by setting "BORDER ON" from the SYSTEM SETUP menu.
5. Two kinds of Video Output Connectors
This system offers two kinds of video output connectors :
 - (a) VIDEO OUT : A quad, 3x3, or full-size single picture can be selected with the front panel switches.
 - (b) VCR OUT : A quad or 3x3 display is always supplied by setting the VCR OUT menu.
6. A back-up memory inside maintains preset title character information.
7. Video Loss Checking Function
If the video signal is lost due to a disconnected cable or other reasons, an alarm buzzer beeps and a caution message is displayed on the monitor screen.
8. Connecting to a computer through the RS232C port allows you to remote control the unit over an unlimited distance.
9. The Quad Shift function allows you to shift between two quad pictures (each consisting of 4 picture segments).
10. Pauses can be inserted in the pictures (STILL mode) only in multi picture mode when monitoring camera picture.
11. You can monitor sequentially, full-size single or multi pictures (quad or 3x3).

PRECAUTIONS

- **Refer all work related to the installation of this product to qualified service personnel or system installers.**
- **Do not block the ventilation opening or slots on the cover.**
To prevent the appliance from overheating, place it at least 5 cm (2 inches) away from the wall.
- **Do not drop metallic parts through slots.**
This could permanently damage the appliance. Turn the power off immediately and contact qualified service personnel for service.
- **Do not attempt to disassemble the appliance.**
To prevent electric shock, do not remove screws or covers.
There are no user-serviceable parts inside. Contact qualified service personnel for maintenance.
- **Handle the appliance with care.**
Do not strike or shake, as this may damage the appliance.
- **Do not expose the appliance to water or moisture, nor try to operate it in wet areas.**
Do take immediate action if the appliance becomes wet. Turn the power off and refer servicing to qualified service personnel. Moisture may damage the appliance and also cause electric shock.
- **Do not use strong or abrasive detergents when cleaning the appliance body.**
Use a dry cloth to clean the appliance when it is dirty.
When the dirt is hard to remove, use a mild detergent and wipe gently.
- **Do not operate the appliance beyond its specified temperature, humidity or power source ratings.**
Use the appliance at temperatures within -10°C to $+50^{\circ}\text{C}$ (14°F to 122°F) and a humidity below 90 %.
The input power source for this appliance is 120 V AC 60 Hz.

MAJOR OPERATING CONTROLS AND THEIR FUNCTIONS

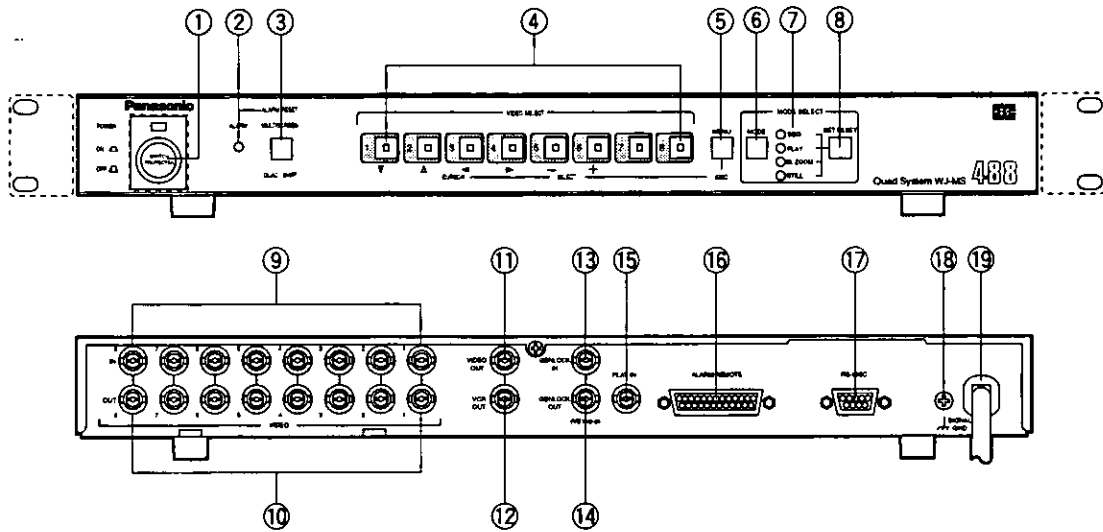

1. Power ON/OFF Switch (POWER)

This switch turns the power of this unit on or off. The POWER indicator lights when the power of this unit is on.

Switch Protector (Standard Accessory)

To prevent that the power of this unit is turned off accidentally, install the supplied switch protector as shown below.

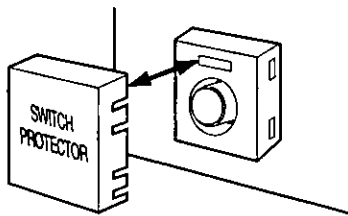

2. Alarm LED (ALARM)

This LED flashes to indicate an alarm condition exists.

It changes to steady light when the alarm is reset automatically.

To turn the LED off, press the ALARM RESET/QUAD SHIFT/MULTISCREEN button.

3. Alarm Reset/Quad Shift/Multiscreen Button (ALARM RESET/QUAD SHIFT/MULTISCREEN)

This button has different functions in different modes, as described below.

• ALARM RESET button

When an alarm signal is received, this button works as the ALARM RESET button.

Pressing this button in an alarm situation cancels the alarm mode with the following results:

1. The alarm LED stops flashing.
2. The alarm output is stopped.
3. The alarm buzzer stops beeping.
4. The video loss caution message on the monitor screen disappears.

• MULTISCREEN button

Pressing this button changes the camera picture to quad picture (QUAD A or QUAD B) or to 3x3 picture. To display the multiscreen, the setting of the VCR OUT menu is required. See page 8 for details.

• QUAD SHIFT button

When monitoring a quad picture, pressing this button shifts to another quad picture.

4. VIDEO SELECT (1...8)/CURSOR (∇, Δ, ◀, ▶) SELECT (-, +) Buttons

These buttons select the video signal to monitor it in full-size single picture or move the cursor on the setup menus.

• VIDEO SELECT (1...8) buttons

When the setup menu is not displayed, these buttons work as VIDEO SELECT buttons.

Pressing one of these buttons selects a channel to be displayed in single picture mode.

The indicator in the button lights to indicate the number of the selected camera.

• CURSOR (∇, Δ, ◀, ▶)/SELECT (-, +) buttons

When the setup menu is displayed, these buttons work as CURSOR (∇, Δ, ◀, ▶)/SELECT (-, +) buttons.

Pressing these buttons moves the cursor or selects a mode or a parameter.

Except for buttons No. 7 and 8, the function of these buttons changes according to the selected mode. The functions of each button are as follows:

Button No. 1 (▽) Button

Moves the cursor downward when the setup menu is monitored.

Moves the zoomed picture downward when the zoomed picture is monitored.

Button No. 2 (△) Button:

Moves the cursor upward when the setup menu is monitored.

Moves the zoomed picture upward when the zoomed picture is monitored.

Button No. 3 (◀) Button

Moves the cursor on the menu when the setup menu is monitored.

Moves the zoomed picture to the left when the zoomed picture is monitored.

Button No. 4 (▶) Button

Moves the cursor on the menu when the setup menu is monitored.

Moves the zoomed picture to the right when the zoomed picture is monitored.

Button No. 5 (←) Button

Zooms out the zoomed picture displayed on the monitor screen.

Moves the character selection cursor in reverse alphabetical order.

Button No. 6 (→) Button

Zooms the picture currently displayed on the monitor screen.

Moves the character selection cursor in alphabetical order.

5. Menu/Escape Button (MENU/ESC)

This button has different functions in different modes, as described below.

- **MENU button**

When monitoring picture, this button works as the MENU button. Pressing this button for approx. 2 seconds displays the MAIN menu. Pressing it again cancels the display of the MAIN menu.

- **ESC button**

When the setup menu (MAIN) is displayed on the monitor screen, this button works as the ESC button. Pressing this button returns to picture monitoring from the MAIN menu.

Pressing this button returns to the previous setup menu during the setup.

6. Mode Button (MODE)

This button selects the mode from SEQ, PLAY, EL-ZOOM, or STILL. Press this button to select the desired mode. The modes you can select are as follows:

SEQ: When this mode is selected, the currently monitored pictures are displayed in sequential order with the dwell time you set on the SEQ SETUP menu. See page 12 for details.

Note: To use this mode for multi picture, setting of the VCR OUT menu is required in advance. See page 8 for details.

PLAY: When this mode is selected, the playback picture from the VCR that is connected with the PLAY IN connector on the rear panel is displayed on the monitor screen. See page 19 for details.

Note: The full-size single picture is not recorded on VCR.

EL-ZOOM: When this mode is selected, the selected playback picture is zoomed in or out by operating the CURSOR (▽, △, ◀, ▶) and the SELECT (+, -) buttons. See page 20 for details.

Note: This mode is not available when the full-size single picture or camera picture is monitored.

STILL: When this mode is selected, the selected picture appears still on the monitor screen. See page 18 for details.

Note: This mode is not available when the full-size single picture or playback picture is monitored.

7. Mode Indicators (SEQ, PLAY, EL-ZOOM, STILL)

These indicators are used to select the desired mode.

Note: These indicators are used only to select the mode. They do not indicate an activated mode. To check the activated mode, refer "To Check the Current Mode" on page 15.

8. Set/Reset Button (SET/RESET)

This button sets the mode that is selected by pressing the MODE button. Press this button after selecting the desired mode with the MODE button.

To reset the mode, press this button after selecting the mode to be reset with the MODE button.

9. Video Input Connector (VIDEO IN 1...8)

These connectors accept a composite video signal from a camera.

They are automatically terminated.

Note: If the input signals have a high jitter content, as in the case of a VCR playback picture, it may not be possible to synchronize this unit.

10. Video Output Connectors (VIDEO OUT 1...8)

The video input signals connected to the VIDEO IN connector are looped through to these connectors with an automatic 75Ω termination.

11. Video Output Connector (VIDEO OUT)

The video signal selected by the ALARM RESET/ QUAD SHIFT/MULTISCREEN button (quad or 3x3) or the VIDEO SELECT button (full-size single picture) is supplied to the Video Monitor from this connector.

12. VCR Output Connector (VCR OUT)

The video signal for the multi picture mode (QUAD-A, QUAD-B, or 3x3) is always provided at this connector. By connecting it to the VIDEO IN connector of the VCR, you can record the quad or 3x3 picture.

13. Gen-Lock In Connector (GENLOCK IN)

The VS signal (B/W composite signal or composite sync signal) is supplied to this connector for external synchronization.

14. Gen-Lock Out Connector (GENLOCK OUT)

The VS signal (B/W composite signal or composite sync signal) connected to the Gen-Lock In connector is looped through to this connector. The connector connected with a coaxial cable to this connector cancels the termination.

15. Play Input Connector (PLAY IN)

The playback signal from the VCR is supplied to this connector.

16. Alarm/Remote Control Connector (ALARM/REMOTE)

This connector accepts the alarm signal from associated alarm sensor units or the remote control signal from the external equipment. See page 25 for details.

17. RS232C Connector (RS232C)

Connecting a PC to this connector will allow you to remote control the monitor.

18. Ground Terminal (GND)

19. Power Cord

RACK MOUNTING

To install the WJ-MS488 Quad Unit in an EIA 19-inch rack, use the rack mounting brackets (provided) and eight screws (provided, M3x10).

1. Turn off the power of the unit.
2. Remove the four screws fixing the rubber legs, and remove the four rubber legs from the unit.

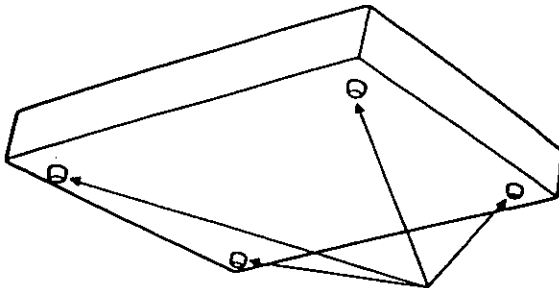

Remove four rubber legs.

3. Attach the rack mounting brackets on both sides and fix them with eight screws (provided).

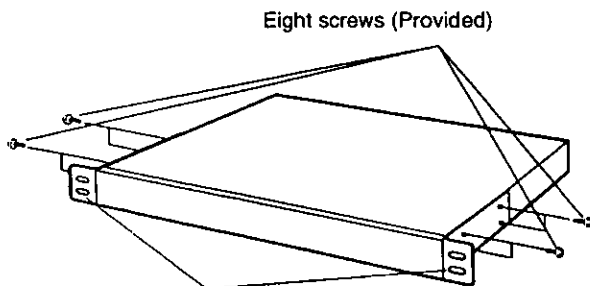

Eight screws (Provided)

Fix the rack mounting brackets

4. Install the unit in the rack with four screws (to be procured locally).

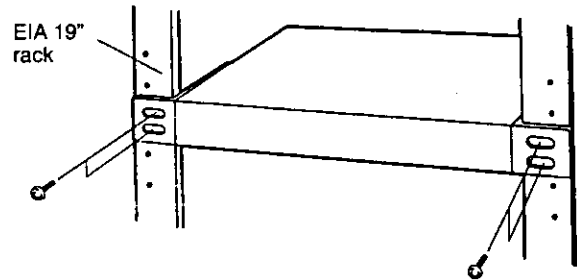

Cautions:

1. Leave one space free both above and below the unit, or install a cooling fan in the rack.
Do not block the ventilation opening or slots in the cover to prevent the appliance from overheating.
Always keep the temperature in the rack within 50°C (122°F).
2. If the rack is subject to vibrations, secure the rear of the unit to the rack using additional rack mounting brackets (to be procured locally).

SETTING UP THE MENUS

Before the Settings

1. Confirm that the cameras and peripherals are connected correctly and firmly.
2. Turn on the power of this unit and connected peripherals.

1. Displaying the Menu

Press the MENU button for 2 seconds or more.
The MAIN menu appears.

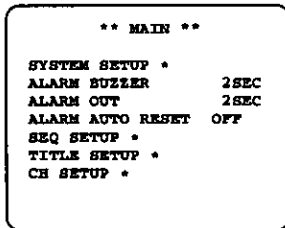
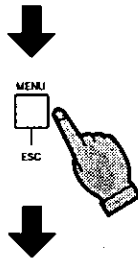
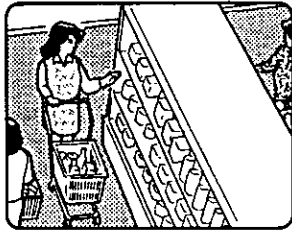

You can set up the following items:

- SYSTEM SETUP
- ALARM BUZZER
- ALARM OUT
- ALARM AUTO RESET
- SEQ SETUP
- TITLE SETUP
- CH SETUP

See the following pages for details about the functions and settings.

2. How to Operate the Menu

Precaution:

Entering the setup menu is not possible while the ALARM LED is flashing. Make sure the alarm mode is canceled. To cancel the alarm mode, press the ALARM RESET button.

To select the desired item, press the CURSOR (∇ , Δ , \triangleleft , \triangleright) buttons. Each time you press a button, the cursor moves to the next (∇ , \triangleright) or previous (Δ , \triangleleft) item.

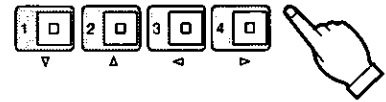

To select the desired parameter of the selected item, press the SELECT ($-$, $+$) buttons.

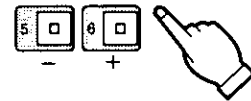

To return to normal picture, press the MENU button when the MAIN menu is displayed.

Note:

Some items have a sub menu (The "*" mark indicates that a setting menu exists, for example, SYSTEM SETUP.), press the SELECT ($-$, $+$) buttons to display the selected sub menu.

To return to the previous menu, press the MENU button again.

All Reset Operation

All reset allows you to reset all setup menu items to the factory settings if you are unsure about the correct settings.

Proceed as follows:

1. Turn the power of this unit off.
2. While holding down the (\triangleright), ($+$), and MENU button simultaneously, press the POWER button. The buzzer beeps when all settings are reset to the factory settings.

3. Setup Menu Description

3-1. SYSTEM SETUP

The **SYSTEM SETUP** menu lets you set the following items:

- BORDER
- VCR OUT
- AUTO SKIP
- VIDEO LOSS
- ZOOM SETUP
- START SCREEN
- PLAY TITLE
- STILL-SEL TITLE

1. Move the cursor to **SYSTEM SETUP**.
2. Press one of the **SELECT (-, +)** buttons. The **SYSTEM SETUP** menu appears on the monitor screen.

Note: To return to the **MAIN** menu, press the **MENU** button.

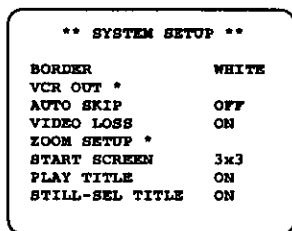
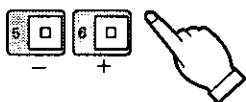

3-1-1. Border (BORDER)

This parameter lets you set the appearance of the borders that divide the monitor screen.

1. Move the cursor to the **BORDER** parameter.

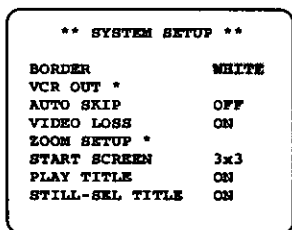

2. Select the desired color of the borders.

- OFF:** No borders
- BLACK:** Black Borders
- GRAY:** Gray Borders
- WHITE:** White Borders

The initial factory setting is **WHITE**.

Borderline



3-1-2. VCR Output (VCR OUT)

This parameter lets you select the multi pictures to be recorded on a VCR.

1. Move the cursor to **VCR OUT**.

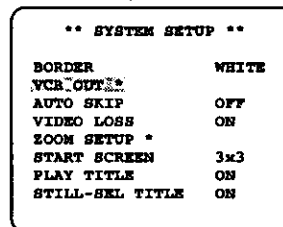

2. Press the **SELECT (+, -)** buttons. The **VCR OUT** menu appears on the monitor screen.

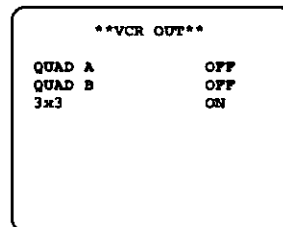

3. Move the cursor to the parameters and select **ON** or **OFF**.

ON: The picture is recorded with the selected mode (3x3, QUAD-A, or QUAD-B) on a VCR.

OFF: The selected multi picture mode is not available for displaying the picture on the monitor screen and recording on a VCR.

The factory setting is 3x3.

Notes:

- Setting all parameters to **OFF** is not possible.
- If the parameter selected for **START SCREEN** on the **SYSTEM SETUP** menu is set to **OFF** on the **VCR OUT** menu, it will be automatically changed to **ON**.

Refer to the **Startup Screen** on page 10 for detail setting.

3-1-3. Auto Channel Skipping (AUTO SKIP)

This parameter lets you enable or disable automatic skipping of channels to which no camera is connected.

1. Move the cursor to the AUTO SKIP parameter.

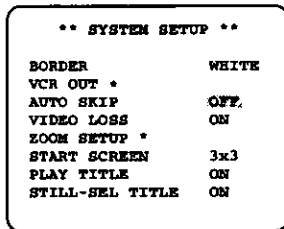

2. Select ON or OFF.

ON: Channels to which no camera is connected are skipped when the sequence mode is selected.

Note: When QUAD-A, QUAD-B, or 3x3 is displayed on the monitor screen, the multi picture is skipped only when no camera is connected to any of the channels.

OFF: No channels are skipped.

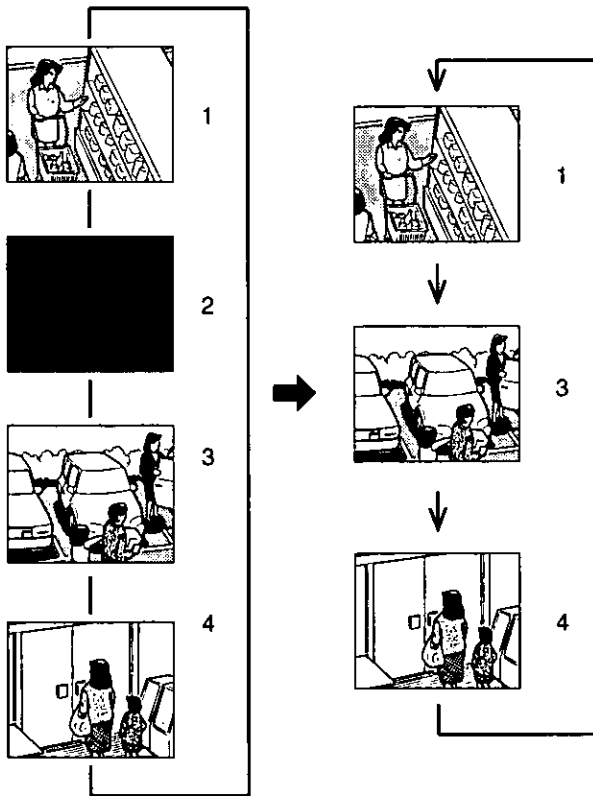

3-1-4. Video Loss Checking (VIDEO LOSS)

This parameter lets you activate a function that checks whether the video signal is being supplied to the VIDEO IN connector.

1. Move the cursor to the VIDEO LOSS parameter.

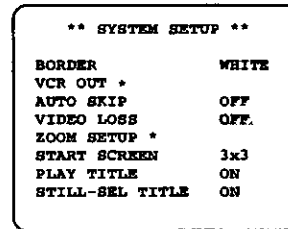

2. Select ON or OFF.

ON: When video loss is detected, the picture switches to the quad format. The message "CHXX LOSS" appears on the monitor screen and the alarm buzzer starts beeping.

OFF: The video loss alarm is ignored.

3-1-5. Zoom Setting (ZOOM SETUP)

The ZOOM SETUP menu lets you set the following items:

- ZOOM POSITION
- ZOOM TITLE

1. Move the cursor to ZOOM SETUP.

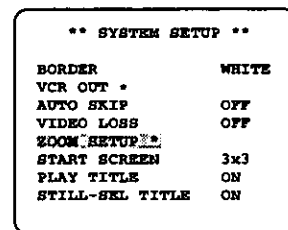

2. Press one of the SELECT buttons (+ or -). The ZOOM SETUP menu appears on the monitor screen.

3-1-5-1. Zooming Position (ZOOM POSITION)

This parameter lets you select whether to display the zoomed picture in a fixed or variable area when the playback multi picture (quad or 3x3) is monitored.

1. Move the cursor to the ZOOM POSITION parameter.

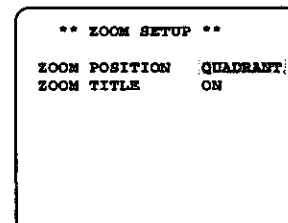

2. Select QUADRANT or VARIABLE.

QUADRANT: When the playback multi picture (QUAD-A, QUAD-B, or 3x3) is monitored, pressing a desired VIDEO SELECT (1, 2, 3, or 4) button switches the currently monitored multi picture to a twofold zoomed picture of the selected fixed area.

The VIDEO SELECT (1, 2, 3, or 4) buttons select the following fixed areas. See page 20 for operation.

No. 1 button	No. 2 button
No. 3 button	No. 4 button

VARIABLE: When the playback multi picture is monitored, the position to be zoomed is selectable by pressing the CURSOR (∇, Δ, <, >) in EL-ZOOM mode.

See page 21 for operation.

Note: This function is available only when the playback multi picture is monitored.

3-1-5-2. Zoom Title (ZOOM TITLE)

This parameter lets you enable or disable "ZOOM" display on the monitor screen when zoomed playback picture is monitored.

1. Move the cursor to ZOOM TITLE parameter:
2. Select ON or OFF.

ON: "ZOOM" is displayed.

OFF: "ZOOM" is not displayed.

Notes:

- Moving the title is not possible.
- When the camera title is displayed at the top of the monitor screen, the zoom title is displayed in the right bottom corner of the monitor screen.

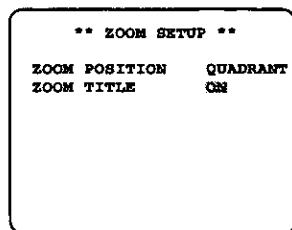

3-1-6. Startup Screen (START SCREEN)

This parameter lets you select a display pattern for your startup screen. When the power is turned on, the picture is displayed in the selected pattern.

1. Move the cursor to the START SCREEN parameter.

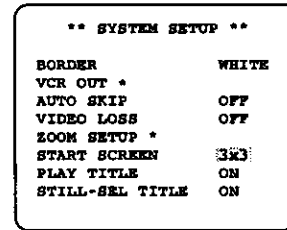

2. Select a desired pattern.

QUAD-A: The QUAD-A picture is displayed. You can select channels to be displayed for QUAD-A on the CH SETUP menu. See page 14 for details.

QUAD-B: The QUAD-B picture is displayed. You can select channels to be displayed for QUAD-B on the CH SETUP menu. See page 14 for details.

3x3: Nine screen segments (3x3) are displayed.

FULL: A full-size single picture is displayed.

1-SEQ: A sequence of a full-size single picture is displayed.

4-SEQ: A sequence of quad pictures is displayed.

Note: If you select QUAD-A, QUAD-B, or 3x3 on the START SCREEN menu, set the selected parameter to ON on the VCR OUT menu. When OFF is selected on the VCR OUT menu, the parameter selected on the START SCREEN menu will be automatically changed to ON on the VCR OUT menu.

3-1-7. Play Title (PLAY TITLE)

This parameter lets you enable or disable "PLAY" display on the monitor screen when playback picture is monitored.

1. Move the cursor to the PLAY TITLE parameter.

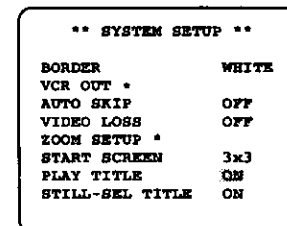

2. Select ON or OFF.

ON: "PLAY" is displayed.

OFF: "PLAY" is not displayed.

Note: Moving the title is not possible.

3-1-8. Still Mode Selected Channel Title (STILL-SEL TITLE)

This parameter lets you enable or disable "STILL?" display on the monitor screen when the still mode is activated.

1. Move the cursor to the STILL-SEL TITLE parameter.

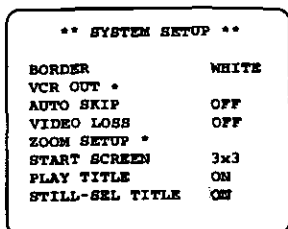

2. Select ON or OFF.

ON: "STILL?" is displayed.

OFF: "STILL?" is not displayed.

Note: Moving the title is not possible.

3-2. ALARM BUZZER

This parameter lets you select the beeping duration of the alarm buzzer when alarm is activated.

1. Move the cursor to ALARM BUZZER.
2. Select the buzzer time.

OFF: Disables alarm buzzer output.

1-30 SEC, 1-5 MIN: The buzzer keeps on beeping for the duration you set.

EXT: The alarm buzzer keeps on beeping until the alarm recover signal is received from an external equipment, such as a VCR.

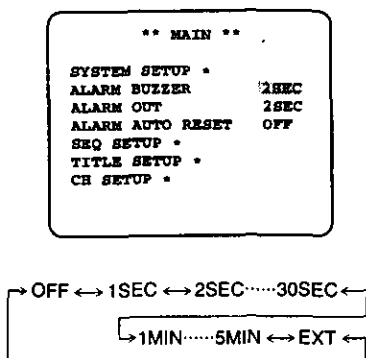

3-3. ALARM OUT

This parameter lets you select the duration the alarm signal is output.

1. Move the cursor to ALARM OUT.
2. Select the desired duration the alarm signal is output.

1-30 SEC, 1-5 MIN: The alarm signal is output for the duration you set.

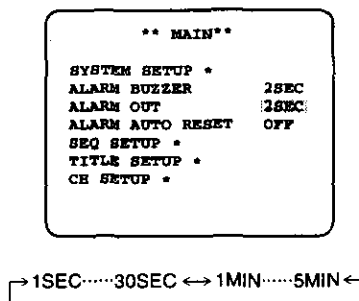

3-4. ALARM AUTO RESET

This parameter lets you select the duration (programmed) after which the alarm is automatically reset.

1. Move the cursor to ALARM AUTO RESET.
2. Select the desired duration.

OFF: The alarm condition continues until the ALARM RESET button on the front panel is pressed or the alarm recover signal from the VCR is supplied to the ALARM/REMOTE connector.

1-30 SEC, 1-5 MIN: The alarm condition is automatically reset after the selected duration.

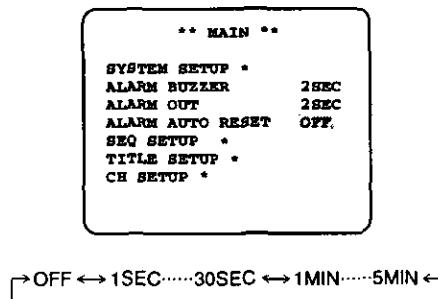

3-5. SEQ SETUP

This parameter lets you set the sequential order and dwell time for camera switching.

Note: Before you set up the SEQ SETUP menu, setting of the VCR OUT menu is required.

1. Move the cursor to SEQ SETUP.
2. Press one of the SELECT (-, +) buttons. The SEQ SETUP menu appears on the monitor screen, and "1 CH" starts blinking.

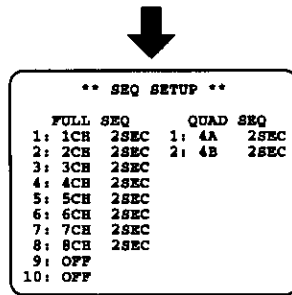
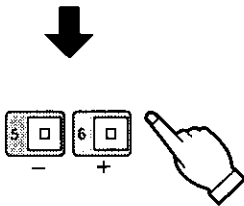
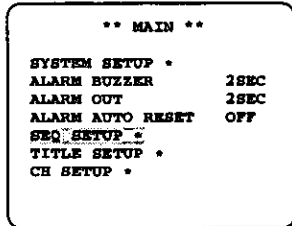

<FULL SEQ Setup>

3. Select the desired channel or multiscreen pattern by pressing the SELECT (-, +) buttons.

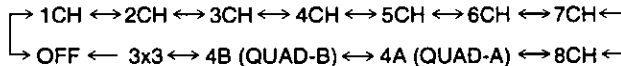

4. Move the cursor to the dwell time area by pressing the CURSOR (∇, Δ, ◀, ▶) buttons.

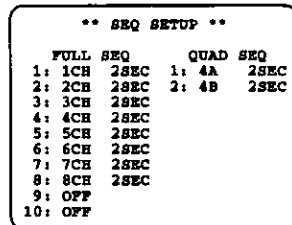

5. Select the desired dwell time by pressing the SELECT (-, +) buttons. The dwell time changes as below:

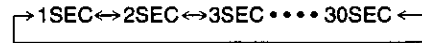

6. Repeat steps 3 to 5 to determine the sequential order and dwell time for others.

Note: The picture is recorded in QUAD-A, QUAD-B, or 3x3 according to the settings of the VCR OUT menu. In FULL SEQ, the order and dwell time of the pictures to be recorded may be changed if QUAD-A, QUAD-B, or 3x3 is assigned in the FULL SEQ order.

<QUAD SEQ Setup>

7. Select the desired dwell time for QUAD-A or QUAD-B by pressing the SELECT(-, +) buttons.

3-6. TITLE SETUP

A title consisting of up to 8 alphanumeric characters can be displayed on the monitor.

1. Move the cursor to TITLE SETUP.
2. Press one of the SELECT (-, +) buttons. The TITLE SETUP menu appears on the monitor screen.

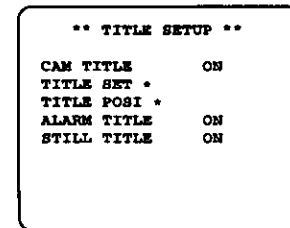
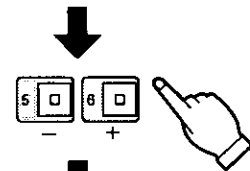
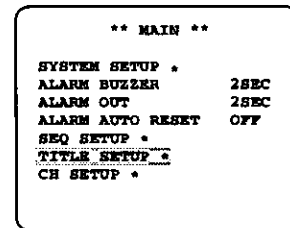

You can set the following items:

- CAM TITLE
- TITLE SET
- TITLE POSI
- ALARM TITLE
- STILL TITLE

Note: To return to the MAIN menu, press the ESC button.

3-6-1. CAM TITLE

This parameter lets you enable or disable the camera title display on the monitor screen.

1. Move the cursor to the CAM TITLE parameter.
2. Select ON or OFF.

ON: Title is displayed.

OFF: Title is not displayed.

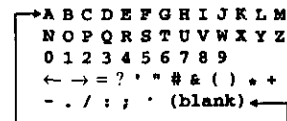
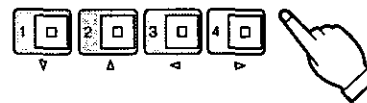
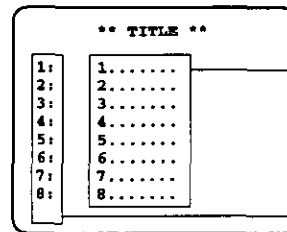
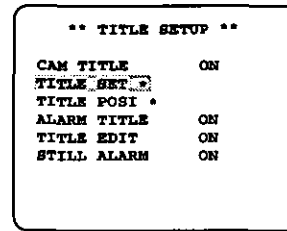
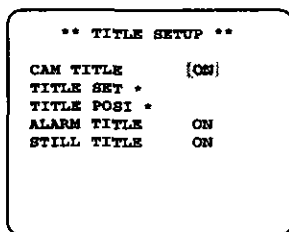

3-6-2. TITLE SET

This parameter lets you edit a camera title.

1. Move the cursor to TITLE SET.
2. Press one of the SELECT (-, +) buttons. The EDITING menu appears on the monitor screen and "1" starts blinking.
3. Move the cursor to the channel number whose title is to be edited by pressing the CURSOR (∇, Δ, ◀, ▶) buttons.
4. Select a character by pressing the SELECT (-, +) buttons.
5. After selecting the first character, press the CURSOR button (▶). Then select the second character.
6. Repeat steps 3 to 5 above to complete the title.
7. Repeat steps 3 to 6 to edit the other channels.
8. Press the ESC button to return to the previous menu.

To erase a specific character

1. Select a character to be erased.
2. Select "•" (blank mark) to erase the character.

To erase the title of a specific channel

1. Move the cursor to a character of the title to be erased.
2. Press the SELECT (- and +) buttons simultaneously.

3-6-3. TITLE POSI

This parameter lets you select the position on the monitor screen where you want the title to be displayed.

1. Move the cursor to TITLE POSI.
2. Press one of the SELECT (-, +) buttons. The TITLE POSITION menu with the title of channel 1 appears on the monitor screen.
3. Select the position where the title is to be displayed by pressing the CURSOR (∇, Δ, ◀, ▶) buttons.
4. Press the MENU button to return to the previous menu.

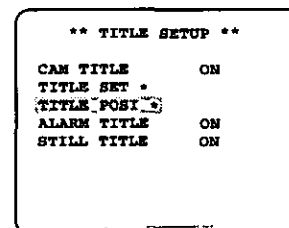

Note: All channel titles will be displayed in the same position. You cannot specify a different position for each title.

3-6-4. ALARM TITLE

This parameter lets you enable or disable "ALARM" display when the alarm is activated.

1. Move the cursor to ALARM TITLE .
2. Select ON or OFF.

ON: "ALARM" is displayed

OFF: "ALARM" is not displayed.

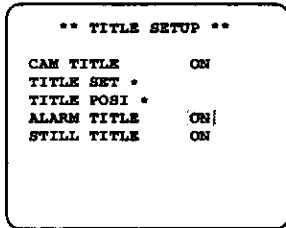

3-6-5. STILL TITLE

This parameter lets you enable or disable "STILL" display while a picture is paused.

1. Move the cursor to the STILL TITLE parameter.

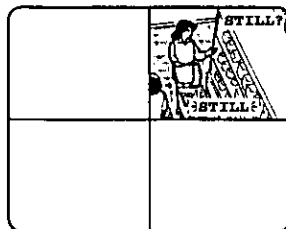
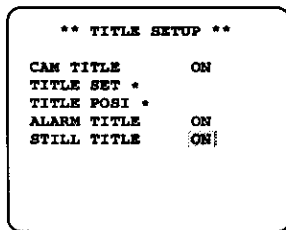

2. Select ON or OFF.

ON: "STILL" is displayed

OFF: "STILL" is not displayed

3-7. CH SETUP

This parameter lets you select the position where the camera picture will be displayed on the multiscreen.

Note: Before you set up the CH SETUP menu, setting of the VCR OUT menu is required.

1. Move the cursor to CH SETUP.

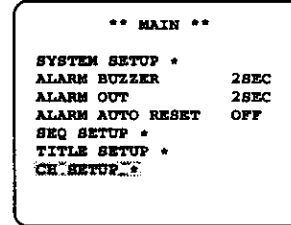

2. Press the SET button. The CH SETUP menu appears on the monitor screen.

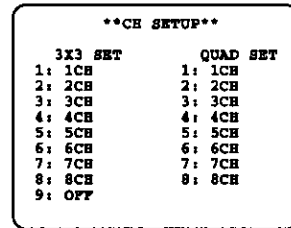

1	2	3
4	5	6
7	8	9

1 (5)	2 (6)
3 (9)	4 (8)

3. Move the cursor to the number of the picture segment in the multiscreen by pressing the CURSOR (▽, △, ◀, ▶) buttons.
4. Select the channel number to be assigned to the selected picture segment by pressing the SELECT (-, +) buttons.
5. Repeat steps 3 and 4 above to assign the other channels to the picture segments.
6. Press the SET button to finalize channel assignment.

Notes:

- QUAD A consists of QUAD SET 1-4, and QUAD B consists of QUAD SET 5-8.
- When OFF is selected, no picture is assigned to that channel so that no picture is displayed on the monitor screen.
- When OFF is selected, "CHXX LOSS" does not appear for that channel on the monitor screen when the video loss alarm is detected even though the VIDEO LOSS parameter is ON.

OPERATION

With this unit, different multi picture never can be sent to the VCR OUT connector (VCR) and the VIDEO OUT connector (Video Monitor) simultaneously. See block diagram of this unit on page 26.

You can monitor camera picture and playback picture in various ways by selecting different mode (SEQ, PLAY, EL-ZOOM, and STILL). See page 4 for details about each mode.

To Set the Mode

1. Select the desired mode by pressing the MODE button. (Indicator lights to show selected mode.)
2. After selecting the desired mode, press the SET button.

The selected mode indicator goes off and the next indicator lights.

To Reset the Mode

1. Select the mode to be reset by pressing the MODE button. (Indicator lights to show selected mode.)
2. After selecting the mode to be reset, press the RESET button.

The selected mode indicator goes off and the next indicator lights.

To Check the Current Mode

Note: The mode indicators do not indicate an activated mode. They are used only to select the mode. You can check the current mode by setting the parameters of PLAY TITLE, STILL-SEL TITLE (on SYSTEM SETUP menu), and ZOOM TITLE (on ZOOM SETUP menu) to ON.

You can check which mode is currently selected on the monitor screen:

SEQ: When the picture (full size single or quad) is displayed sequentially, the current mode is SEQ. See page 17 for details.

PLAY: When the word "PLAY" is displayed, the current mode is PLAY. To display the word "PLAY", setting of the PLAY TITLE parameter is required. See page 10 for details.

EL-ZOOM: When the word "ZOOM" is displayed, the current mode is EL-ZOOM. To display the word "ZOOM", setting of the ZOOM TITLE parameter is required. See page 10 for details.

STILL: When the word "STILL?" is displayed, the current mode is STILL. To display the word "STILL?", setting of the STILL-SEL parameter is required. See page 11 for details.

■ Monitoring the Camera Picture

A. Full Size Single Picture

1. Confirm that neither SEQ, PLAY, EL-ZOOM, nor STILL mode is the current mode. If the current mode is any one of the above, reset the mode.
2. Press the desired VIDEO SELECT button. The selected camera picture appears on the monitor screen.

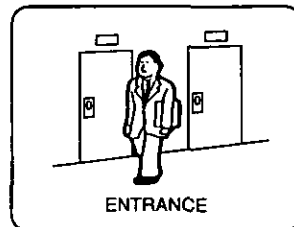

Camera Picture

B. Multi Picture

Note: To display the multiscreen, setting of the VCR OUT menu is required. See page 8 for details.

1. Confirm that neither SEQ, PLAY, EL-ZOOM, nor STILL mode is the current mode. If the current mode is any one of the above, reset the mode.
2. Press the MULTISCREEN button to select QUAD-A, QUAD-B, or 3x3.

The multiscreen changes as follows each time you press the MULTISCREEN button when all parameters on the VCR OUT menu are ON.

The channel assignment shown in the following diagrams corresponds to the factory setting. You can change the assignment by setting the CH SETUP menu. See page 14 for details.

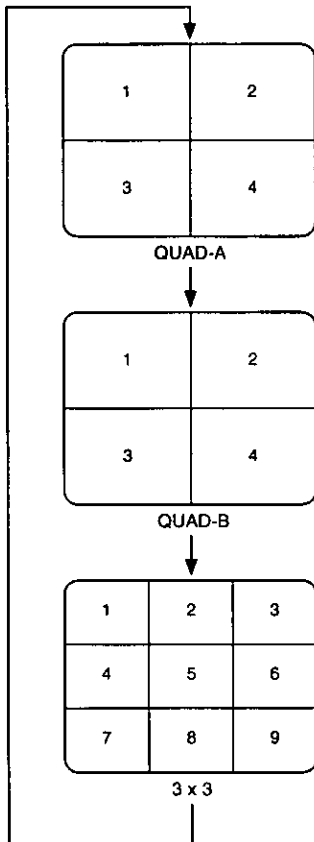

• Quad Shift

Pressing the QUAD SHIFT button when monitoring the quad picture will switch to the next quad picture.

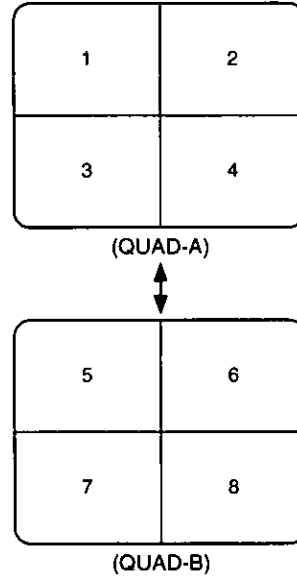

The LEDs on the VIDEO SELECT buttons light to indicate the channels now displayed on the monitor screen.

Notes:

- Some frames are skipped as the picture segments are displayed.
- Multi pictures being monitored may sometimes vibrate vertically, but this does not indicate a malfunction.
- When 3x3 is displayed on the monitor screen according to the factory setting, no picture is assigned to channel 9. To assign a picture, see "3-7 CH SETUP" on page 14 for details.

C. Full Picture Pattern Sequences

Notes:

- Setting of the SEQ SETUP menu is required in advance. See page 12 for details.
 - To display the multiscreen in this mode, setting of the VCR OUT menu is required. See page 8 for details.
 - See page 19 about recording pictures in this mode.
1. Press one of the VIDEO SELECT buttons to display the full size single picture.
 2. Select the SEQ mode (indicator lights) by pressing the MODE button.
 3. Press the SET button. The SEQ indicator goes off and the PLAY indicator lights, then the picture is displayed in the sequential order with the dwell time you set on the SEQ SETUP menu.

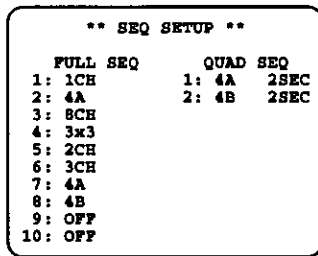
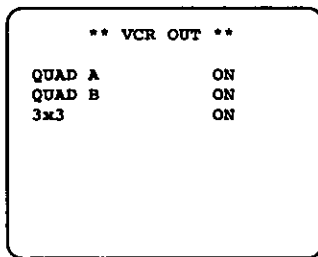

Example of Full Picture Pattern Sequences.

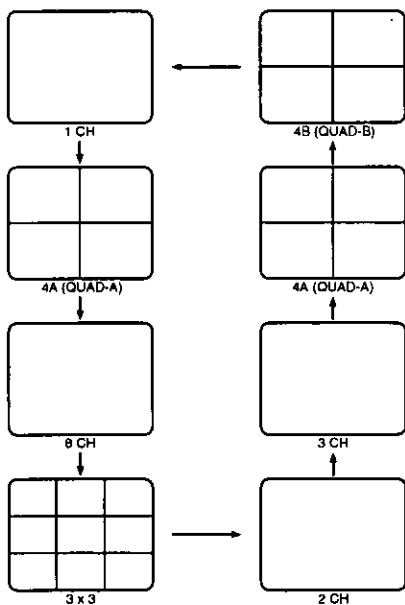

D. Quad Picture Sequences

Notes:

- Setting of the VCR OUT menu is required in advance. See page 8 for details.
 - Setting of the SEQ SETUP menu is required in advance. See page 12 for details.
1. Press the MULTISCREEN button to display the quad picture.
 2. Select the SEQ mode (indicator lights) by pressing the MODE button.
 3. Press the SET button. The SEQ indicator goes off and the PLAY indicator lights, then the QUAD-A and QUAD-B are displayed alternatively with the dwell time you set on the SEQ SETUP menu.

Example of quad picture sequence

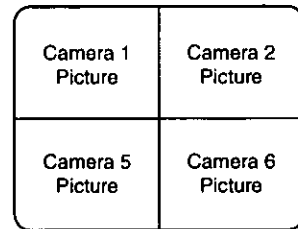

QUAD-A

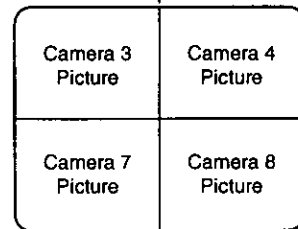

QUAD-B

Note: This mode is not available for 3x3 pictures.

E. Still Multi Picture

This function is available for multiscreen camera picture only.

1. Confirm that neither PLAY, EL-ZOOM nor STILL mode is the current. If the current mode is any one of the above, reset the mode.
2. Display the multiscreen on the monitor screen.
3. Select STILL mode by pressing the MODE button.
4. After confirming the STILL indicator is lit, press the SET button.
5. Press the desired VIDEO SELECT button. The selected picture appears still on the monitor screen.

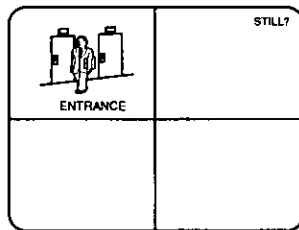

Normal Camera Picture

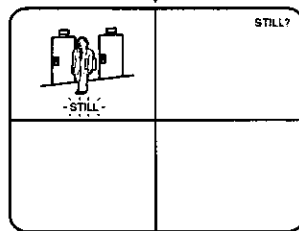

Still Picture
(The word "STILL" blinks)

Notes:

- If you press the VIDEO SELECT button for a camera whose picture is not displayed on the monitor screen, the operation is ignored.
- The word "STILL?" appears only when ON is selected for STILL-SEL TITLE on the SYSTEM SETUP menu.
- While STILL mode is activated, setting the SEQ or PLAY mode will switch the STILL mode to the SEQ or PLAY mode.
- When the alarm signal is received the STILL mode is canceled automatically.
- When the camera title is displayed, the word "STILL" and the camera title appear alternately on the monitor screen.
- The word "STILL" appears only when ON is selected for STILL TITLE on the TITLE SETUP menu.

■ Monitoring the Playback Picture

A. Playback Picture

1. Confirm that PLAY mode is the current mode. If the current mode is any other, reset the mode and select PLAY mode.

The word "PLAY" appears on the monitor screen.

2. Operate the VCR.

Notes:

- Zooming picture is available for the playback picture. See "B. Zoomed Playback Picture" below.
- The word "PLAY" appears only when ON is selected for PLAY TITLE on the SYSTEM SETUP menu.

When the SEQ mode is selected, the order of the pictures to be recorded changes as follows if you assigned QUAD-A, QUAD-B, or 3x3 in the sequential order of FULL SEQ (setting of the VCR OUT menu is required):

When the Single or Multi picture is selected

When two or three parameters of the VCR OUT menu are ON, the pictures are recorded as follows.

When the VCR OUT menu is set as below:

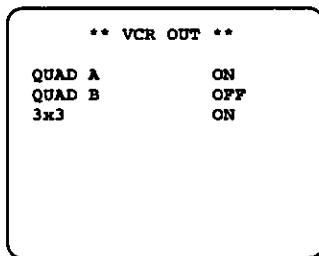

Full size spot picture is selected after power is turned on.

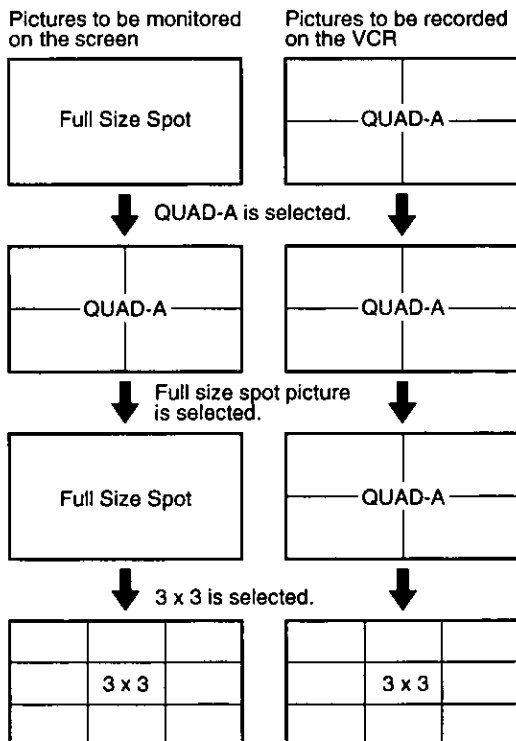

When the SEQ mode is selected

An unassigned multi picture in a FULL SEQ order will not be recorded even if all parameters of the VCR OUT menu are ON.

WHEN the VCR OUT menu and the SEQ SETUP menu are SET as below:

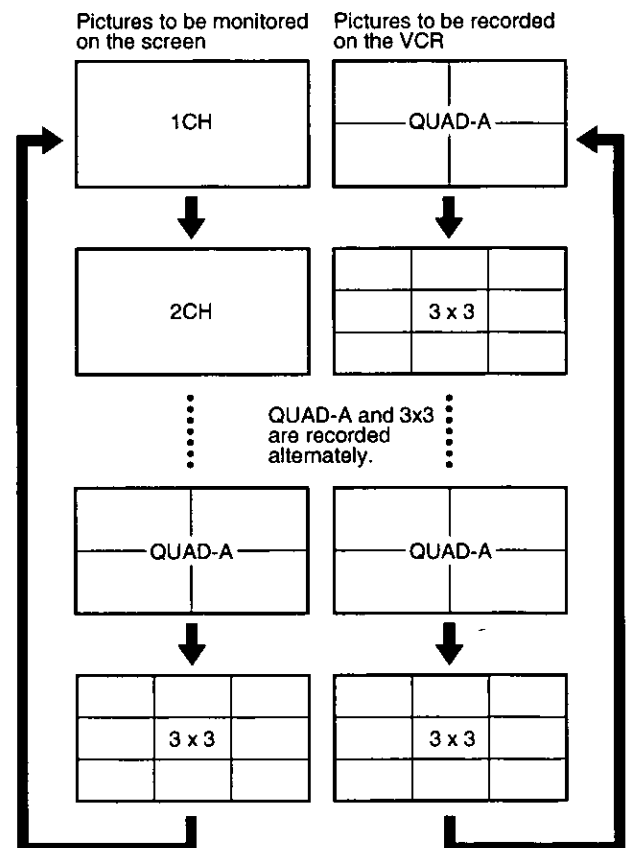
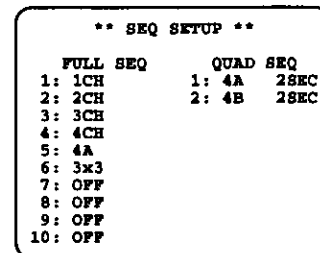
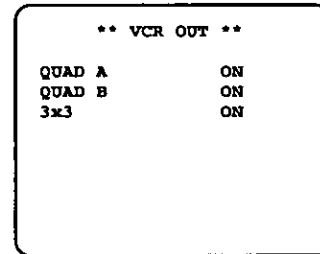

B. Zoomed Playback Picture

To zoom the playback picture, setting of the ZOOM POSITION parameter on the ZOOM SETUP menu is required. The operation procedure differs depending on the ZOOM POSITION parameter. See page 9 for setting.

When QUADRANT is selected for ZOOM POSITION

1. Confirm that the current mode is PLAY mode. If the current mode is any other, reset the mode and select PLAY mode.
2. Select EL-ZOOM mode by pressing the MODE button.
3. After confirming the EL-ZOOM indicator is lit, press the SET button.
4. Press the desired VIDEO SELECT (1, 2, 3, or 4) button. The selected area is zoomed twofold. Each VIDEO SELECT (1, 2, 3, or 4) button selects the following areas.

Button No. 1	Button No. 2
Button No. 3	Button No. 4

In quad picture

Button No. 1	Button No. 2		
Button No. 3	Button No. 4		

In 3x3 picture

5. To release zoom mode, select EL-ZOOM mode (indicator lights) by pressing the MODE button, then press the SET button.



Quad playback picture

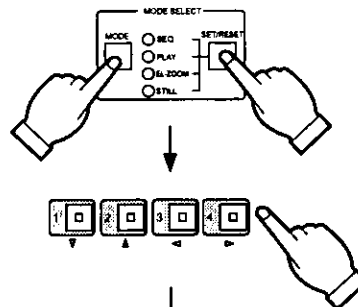

Zoomed playback picture (Quad)
(In case the button No.2 is pressed)



3x3 playback picture

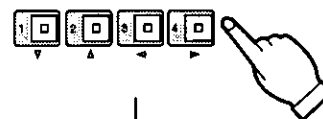

Zoomed playback picture (3x3)
(In case the button No.2 is pressed)

When VARIABLE is selected for ZOOM POSITION

1. Confirm the word "PLAY" is displayed on the monitor screen.
2. Select EL-ZOOM mode by pressing the MODE button.
3. After confirming the EL-ZOOM indicator is lit, press the SET button.

The "+" sign and the word "ZOOM" appear on the monitor screen.

Note: The "+" sign disappears if no operation is performed within approx. 4 seconds.

4. Press the No.6 (+) button to zoom the picture twofold.
5. Move the zoomed picture by pressing the CURSOR (∇, Δ, ◀, ▶) button.
6. To return the picture to the original size, press the No.5 (-) button.
7. To release zoom mode, select EL-ZOOM mode (indicator lights) by pressing the MODE button, then press the SET button.

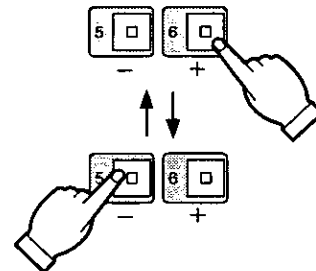
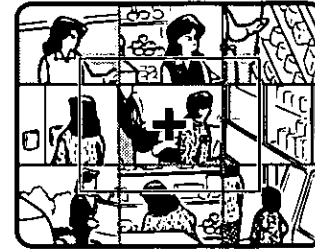
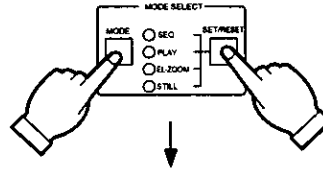

Zoomed playback picture (3 x 3)



Selected picture (3 x 3)

(In case the button No.4 () is pressed)

SYSTEM CONNECTIONS

SYSTEM 1

A system composed of this quad unit and the specified cameras should include the WV-PS104C camera drive unit.

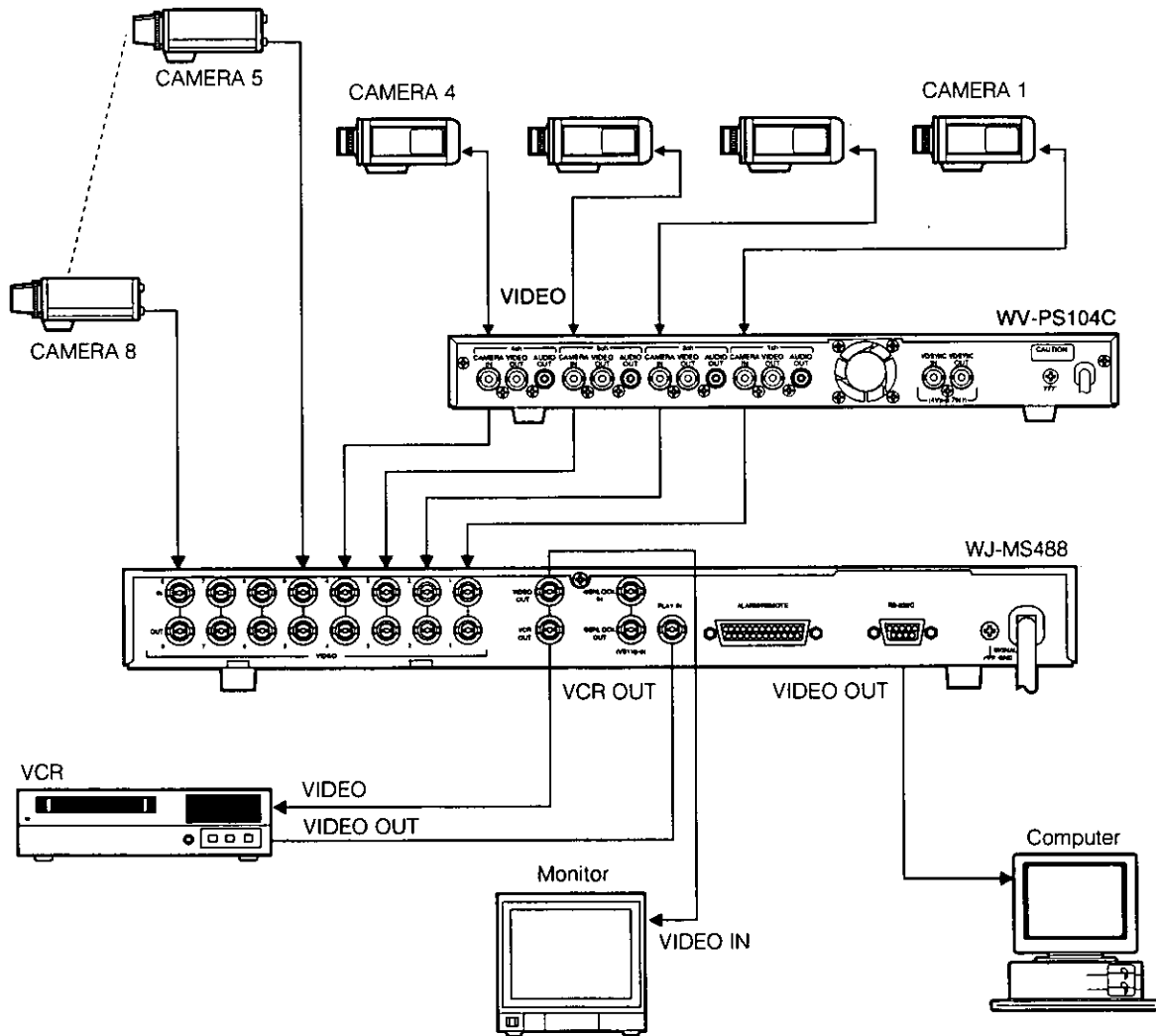

Notes :

- When pressing the ALARM RESET/MULTISCREEN/QUAD SHIFT button or the VIDEO SELECT/CURSOR/SELECT buttons, the picture on the video monitor may roll briefly at the time of switching.

SYSTEM 2

The input video signals for this unit are synchronized, and synchronization noise or disturbances in the video output signal will not occur when the multi or single picture mode is selected.

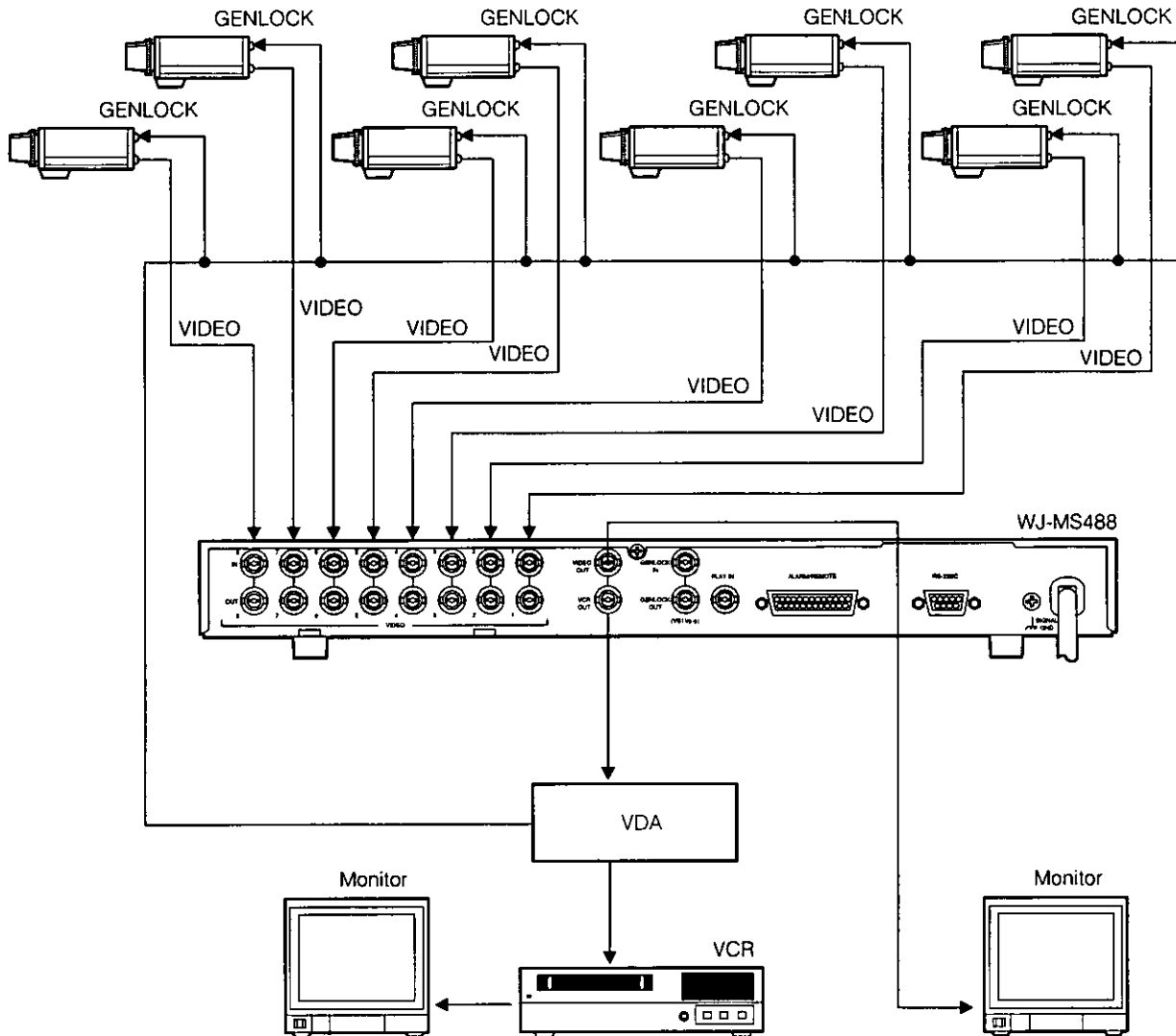

Connections

- Connect the VIDEO IN connectors of this unit to the video output connectors of the cameras.
- Connect the VCR OUT connector of this unit to the video input connector of the video distribution amplifier (VDA).
- Connect the output of the video distribution amplifier (VDA) to the video input connector of the VCR and to the gen-lock input connectors of the cameras.
- Connect the VIDEO OUT connector of this unit to the video input connector of the monitor.

SYSTEM 3

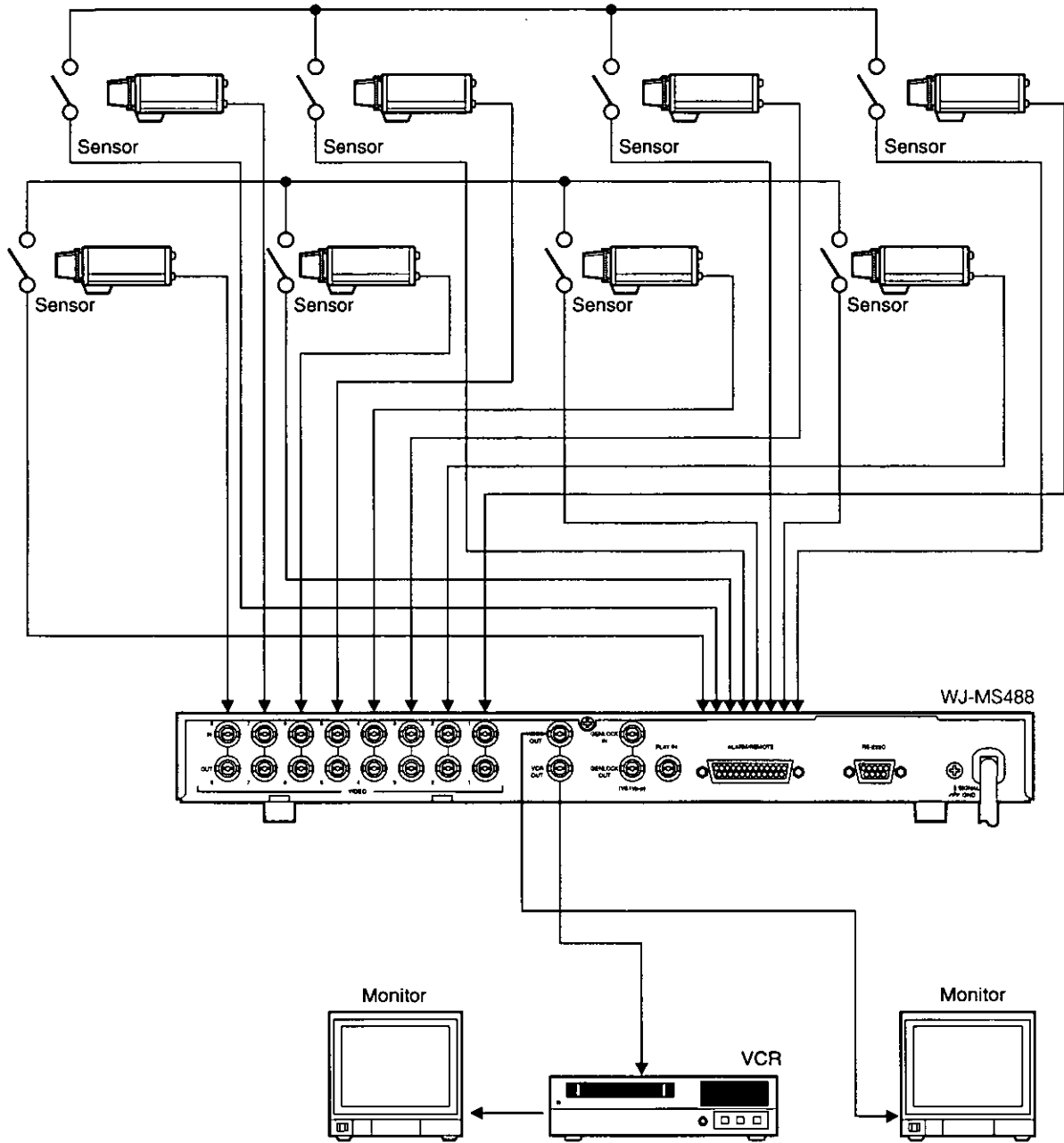

Connections

- Connect the VIDEO IN connectors of this unit to the video output connectors of the cameras.
- Connect the VCR OUT connector of this unit to the input connector of the VCR.
- Connect the VIDEO OUT connector of this unit to the input connector of the monitor.
- Connect the wires of the alarm sensors to the alarm input pins of the ALARM/REMOTE connector.

• **Connection with the Alarm Output Connector**

Power capacity of alarm output connector less than 100 mA:

- Make sure to match the polarity when connecting the buzzer to the alarm output connector.
- Connect the positive pole (+) of the buzzer to pin 11 of the alarm output connector.

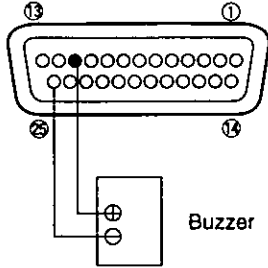

Power capacity of alarm output connector more than 100 mA:

- Connect the buzzer through a relay circuit to pin 11 of the alarm output connector. Do not connect it directly.

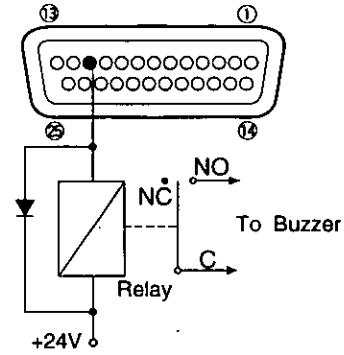

NC: Normally Closed Contact
 NO: Normally Open Contact
 C: Common

• **Remote Control**

You can control the SEQUENCE, PLAY, EL-ZOOM, STILL modes, and the MULTISCREEN/QUAD SHIFT, VIDEO SELECT, and MENU/ESC buttons from a remote controller. Connect ALARM/REMOTE Connector (pin 5) to the ground terminal. These functions are activated by contact with the ground terminal. The pin assignment is as follows.

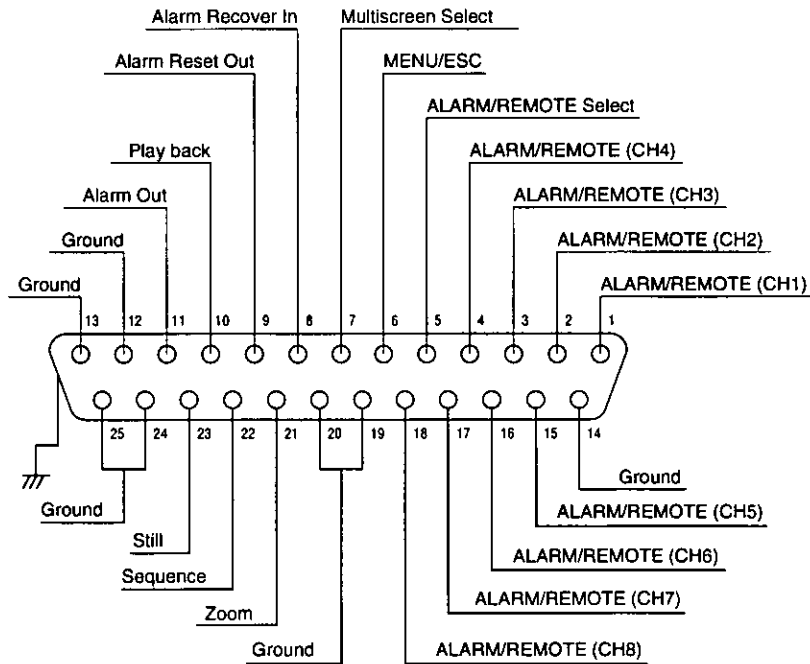

BLOCK DIAGRAM

This unit is composed as below

A multi picture displayed is recorded at the same time See "Monitoring the Playback Picture" on page 19 about differences in the recording procedure

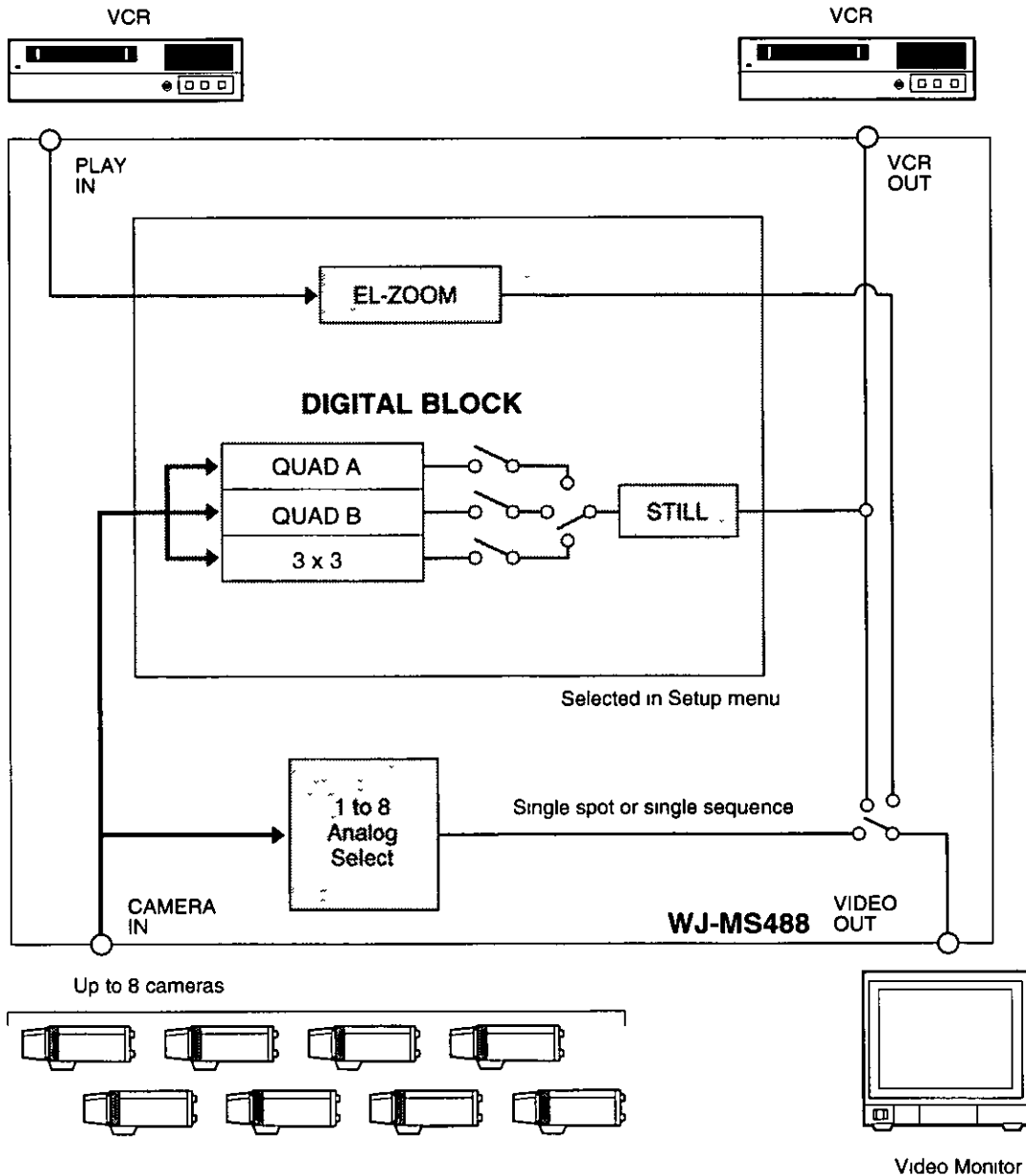

APPENDIX

The values for the RS232C site communication setting of this unit are as follows.

Baud Rate: 9 600
 Parity Bit: Odd
 Data Bit: 8 bits
 Stop Bit: 1 bit

Note: These values are fixed.

● Communication Protocol

- The data format is shown below.

	[STX] [] [] [] [ETX]
ASCII	(02H) () () () (03H)

● Command Table

A transmission command consists of 3 alphanumeric characters following an address. If a command requires a parameter, add a colon (:) after the command. If it needs a second, insert a colon (:) between them.

If a command with a parameter has no parameter value specified, it will be processed at the underlined parameter value.

Note:

When remote controlling this unit by computer through the RS232C port, add the unit address to the transmission command.

For example,

ADuu; OCS: mm (uu=01 - 04 unit number)

(1) Main Unit Operation Control

Item	Command (ASCII)	Response Command (ASCII)	Parameter (ASCII)
Full Size Single CH Select	OCS : mm	OCS	mm=01 - 08 Camera Number
Multiscreen / Quad Shift	OTC : m	OTC	<u>m=0</u> QUAD-A m=I : Increment*1 m=1 QUAD-B m=D : Decrement*1 m=2 3 x 3
Alarm Reset	OAL : m	OAL	<u>m=0</u> Manual Reset m=1 Auto Reset
VCR/Camera Select	OVC : m	OVC	<u>m=0</u> Camera Mode m=1 VCR Mode
Sequence	OSQ : m	OSQ	<u>m=0</u> End Sequence m=1 Activate Sequence
Electronic Zoom ON/OFF	OZM : m : nn	OZM	<u>m=0</u> Zoom OFF nn=01 - 04*2 m=1 Zoom ON
Still ON/OFF	OST : m : nn	OST	<u>m=0</u> Still OFF m=1 Still ON <u>nn=00</u> All video channels specify nn=01 - 08 Camera Number

*1: Selecting "I" shifts pictures as: QUAD-A → QUAD-B → 3 x 3

Selecting "D" shifts pictures as: 3 x 3 → QUAD-B → QUAD-A

*2: 01-04 indicate area number.

(2) Mode Change

Item	Command (ASCII)	Response Command (ASCII)	Parameter (ASCII)
Setup	MSU : m	MSU	<u>m=0</u> End Setup m=1 Begin Setup

(3) Cursor

Item	Command (ASCII)	Response Command (ASCII)	Parameter (ASCII)
Cursor Movement Select Parameter	DCR : mm	DCR	mm=UU Move Upward mm=DD Move Downward mm=RR Move to Right mm=LL Move to Left mm=ES Previous Directory (ESC) mm=IC Select parameter (+) mm=DC Select parameter (-) *3

*3 The parameter valid on the main unit setup menu is:

mm=UU, DD, RR, LL, ES, IC, DC

The parameter valid for zoom position move during electronic zooming is:

mm=UU, DD, RR, LL

Notes:

- When you operate with the buttons on the front panel before finishing data processing commanded by PC, this unit puts the operation by the buttons above the operation by PC.
- If commands are sent by PC continuously, transmission error occurs infrequently. When it occurs and commands are not executed, send the unexecuted commands again.

SPECIFICATIONS

Video Input :	2:1 interlace, composite 1 V [p-p]/75 Ω , auto termination or loop-through, black and white or color video signal x 8 (Each video signal should be synchronized vertically for vertical interval switching. Does not have to be synchronized in case vertical interval switching is not required.)
Video Output :	Video Output x 1, composite, 1 V [p-p]/75 Ω , color or black and white video signal with composite sync and burst signal.
Recording Output :	1.0V[p-p]/75 Ω x 1 (BNC)
External Sync Input :	VS 1.0V[p-p]/75 Ω /looping through x 1 (BNC)
Playback Input :	2:1 interlaced VBS 1.0V[p-p]/75 Ω /automatic termination/looping through x 1 (BNC)
Title :	Up to 8 characters per window
Alarm Input :	One per 8 video inputs (max. DC 5 V and make-contact for ground)
Alarm Output :	One (max. DC 100 mA, open collector circuit)
Alarm Duration :	Adjustable approx. 1s to 30 s, 1, 2, 3, 4, 5 min. or EXT
Recover Input :	One (max. DC 5 V and make-contact for ground)
Auto Reset Time :	Adjustable approx. 1s to 30s, 1, 2, 3, 4, 5 min. or OFF
Ambient Operating Temperature :	-10°C to +50°C (14°F to 122°F)
Power Source and Power Consumption:	AC 120 V, 60 Hz, 17 W
Dimensions :	420 (W) x 44 (H) x 350 (D) mm [16-1/2" (W) x 1-3/4" (H) x 13-3/4" (D)]
Weight :	4.0 kg (8.9 lbs.)

Weight and Dimensions shown above are approximate.
Specifications are subject to change without notice.

STANDARD ACCESSORIES

Rack Mounting Brackets	1 set
Rack Mounting Bracket Fixing Screws	8 pcs
Switch Protector	1 pc

VERSION FRANÇAISE

(FRENCH VERSION)

TABLE DES MATIÈRES

PRÉFACE	31	UTILISATION	45
CARACTÉRISTIQUES DOMINANTES	31	BRANCHEMENT DE SYSTÈME	52
MESURES DE PRÉCAUTION	32	DIAGRAMME SYNOPTIQUE	56
PRINCIPAUX ORGANES DE COMMANDE ET LEURS FONCTIONS	33	ANNEXE	57
INSTALLATION EN BÂTI	36	CARACTÉRISTIQUES TECHNIQUES	59
CONFIGURATION DES MENU	37	ACCESSOIRES STANDARD	59

Attention:

Avant d'effectuer le branchement ou de mettre cet appareil en service, veuillez lire les instructions de l'étiquette collée sous l'appareil.

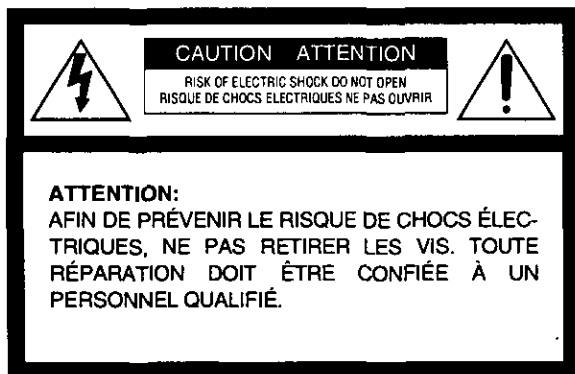

SA 1965

Le symbole de l'éclair placé dans un triangle équilatéral indique la présence d'une tension suffisamment élevée pour engendrer un risque de chocs électriques.



SA 1966

Le point d'exclamation dans un triangle équilatéral indique que le manuel d'instructions inclus avec l'appareil contient d'importantes recommandations quant au fonctionnement et à l'entretien de ce dernier.

L'interférence radioélectrique générée par cet appareil numérique de type A ne dépasse pas les limites radio-électriques, section appareil numérique, du Ministère des Communications.

Nous vous suggérons de noter, dans l'espace prévu ci-dessous, le numéro de série inscrit sous l'appareil et de conserver ce manuel comme mémo-randum de votre achat afin d'en permettre l'identification en cas de vol.

Numéro de modèle _____

Numéro de série _____

MISE EN GARDE:

AFIN DE PRÉVENIR TOUT RISQUE D'INCENDIE OU DE CHOCS ÉLECTRIQUES, ÉVITER D'EXPOSER CET APPAREIL À LA PLUIE OU À UNE HUMIDITÉ EXCESSIVE.

PRÉFACE

Le processeur vidéo à découpage quarte Panasonic WJ-MS488 constitue un composant idéal pour des applications de surveillance dans un système de surveillance de télévision en circuit fermé impliquant l'utilisation de plusieurs caméras vidéo de surveillance. La plupart des caméras vidéo de surveillance actuellement disponibles, monochromatiques ou couleur à système entrelacé 2 : 1 sont compatibles avec le WJ-MS488. Il est possible de raccorder jusqu'à huit caméras vidéo de surveillance au système et au besoin,

l'écran du moniteur vidéo peut être divisé en neuf écrans secondaires (3x3) afin de faire apparaître simultanément neuf images d'observation d'observation différentes provenant des caméras vidéo de surveillance.

Une commande rapide et simple des organes de réglage implantés en façade permet d'effectuer une sélection rapide des modes d'affichage des images d'observation plein-écran, à découpage quarte et 3x3 des caméras vidéo de surveillance.

CARACTÉRISTIQUES DOMINANTES

1. Compatible avec la plupart des caméras vidéo de surveillance à système entrelacé 2 : 1
La technologie extrêmement perfectionnée du traitement numérique permet le raccordement de la plupart de caméras vidéo de surveillance à système entrelacé 2 : 1 qui existent actuellement sur le marché sans obligation de synchronisation des huit entrées vidéo.
En outre, le système peut être associé aux systèmes de sécurité qui existent déjà, ce qui permet l'affichage d'images monochromatiques ou couleurs intégrales.
2. Générateur de signaux de caractères alphanumériques
L'insertion de titre constitué de huit caractères au maximum peut être effectuée dans chacun des écrans secondaires si cela est requis. Ceci procure une identification aisée des emplacements séparés des caméras vidéo de surveillance.
3. Alarme à avertisseur incorporé
Après réception d'un signal d'alarme, une image de caméra vidéo de surveillance grandeur normale du site d'observation apparaît sur l'écran du moniteur vidéo. En passant en mode "CAM TITLE ON" et "ALARM TITLE ON" à partir du menu de configuration TITLE SETUP, le message "ALARM" et le titre de la caméra vidéo de surveillance apparaissent par intermittence sur l'image d'observation.
La durée de réinitialisation automatique de l'alarme est ajustable dans les limites de 1 à 30 secondes, une, deux, trois, quatre, cinq minutes puis retour sur arrêt.
4. Détourages de division de plusieurs écrans secondaires
Un détourage blanc peut être inséré aux images d'observation à découpage quarte en écrans secondaires ou 3x3 écrans secondaires à partir du menu de configuration de système SYSTEM SETUP.
5. Deux sortes de connecteurs de sortie vidéo
Ce système quarte offre deux sortes de connecteurs de sortie vidéo :
 - (a) VIDEO OUT: Le mode de division en quatre écrans secondaires, 3x3 ou en mode plein écran peuvent être sélectionnés à partir des sélecteurs implantés en façade.
 - (b) VCR OUT: Une image de division en quatre écrans secondaires ou 3x3 apparaît en permanence en effectuant les réglages nécessaires dans le menu VCR OUT.
6. Une mémoire interne de protection de titre permet de conserver tous les renseignements relatifs aux caractères de titre.
7. Fonction de contrôle de pertes de signaux vidéo
Si une perte des signaux vidéo se produit à la suite du débranchement d'un câble ou pour d'autres raisons, une sonnerie d'alarme retentit tandis qu'un message de mise en garde apparaît sur l'écran du moniteur vidéo.
8. Le raccordement à un ordinateur par l'intermédiaire de la prise RS232C vous permet de commander à distance l'appareil à une distance illimitée.
9. La fonction de commutation de mode à découpage quarte vous permet de passer alternativement d'un mode d'affichage à l'autre à découpage quarte sur l'écran du moniteur vidéo (chaque découpage de l'écran étant composé de quatre images d'observation).
10. Des pauses peuvent être introduites dans les images d'observation reproduites (mode STILL ON) uniquement en mode de contrôle multiple des images d'observation lors du contrôle des images d'observation de caméra vidéo de surveillance.
11. Vous pouvez contrôler séquentiellement une image plein-écran ou plusieurs images d'observation en même temps (découpage quarte ou 3x3).

MESURES DE PRÉCAUTION

- **Tous les travaux d'installation pour cet appareil doivent être confiés à des techniciens qualifiés ou des installateurs de système confirmés.**
- **Ne pas obturer les ouvertures d'aération ni les fentes du couvercle de l'appareil.**
Pour empêcher que la température intérieure de l'appareil augmente, écarter l'appareil du mur d'au moins 5 cm (2 po).
- **Ne jamais faire tomber d'objets métalliques par les fentes d'aération.**
En effet, ceci risque d'endommager définitivement l'appareil. Si cela se produit, couper immédiatement l'alimentation et demander les services de dépannage d'un technicien qualifié.
- **Ne jamais essayer à démonter l'appareil.**
Pour éviter tout risque de décharge électrique, ne jamais retirer les vis de fixation ni les couvercles de protection.
Aucun composant ni aucune pièce destinés à l'usage de l'utilisateur n'ont été placés à l'intérieur de l'appareil. Confier les opérations de maintenance à un dépanneur professionnel.
- **Ne pas manipuler cet appareil brutalement.**
Lui éviter tout choc ou secousse sous peine de l'endommager.
- **Ne pas exposer l'appareil à l'eau ni le laisser dans un milieu très humide ni même essayer de le mettre en fonction dans un lieu humide.**
Prendre immédiatement les mesures qui s'imposent si l'appareil a été mouillé. Couper l'alimentation et faire appel à un dépanneur professionnel pour qu'il effectue le dépannage. Il faut savoir que l'humidité peut sérieusement endommager l'appareil et même constituer un risque de décharge électrique.
- **Ne pas se servir de produits d'entretien violents ni d'abrasifs pour nettoyer le coffret de l'appareil.**
Se servir d'un morceau d'étoffe sèche pour nettoyer le coffret de l'appareil quand il est sale.
Si les taches sont particulièrement tenaces, se servir d'une solution détergente neutre et diluée puis frotter délicatement avec l'étoffe qui en est imprégnée.
- **Éviter de mettre l'appareil en service dans un milieu dépassant ses limites de température, d'humidité et valeurs de puissance d'alimentation spécifiées.**
L'appareil doit être mis en service dans des limites de température comprises entre -10°C et +50°C (14°F et 122°F) et un taux d'humidité égal ou inférieur à 90 %. La source d'alimentation de l'appareil se situe dans les limites de 120 V c.a. avec une fréquence de coupure secteur de 60 Hz.

PRINCIPAUX ORGANES DE COMMANDE ET LEURS FONCTIONS

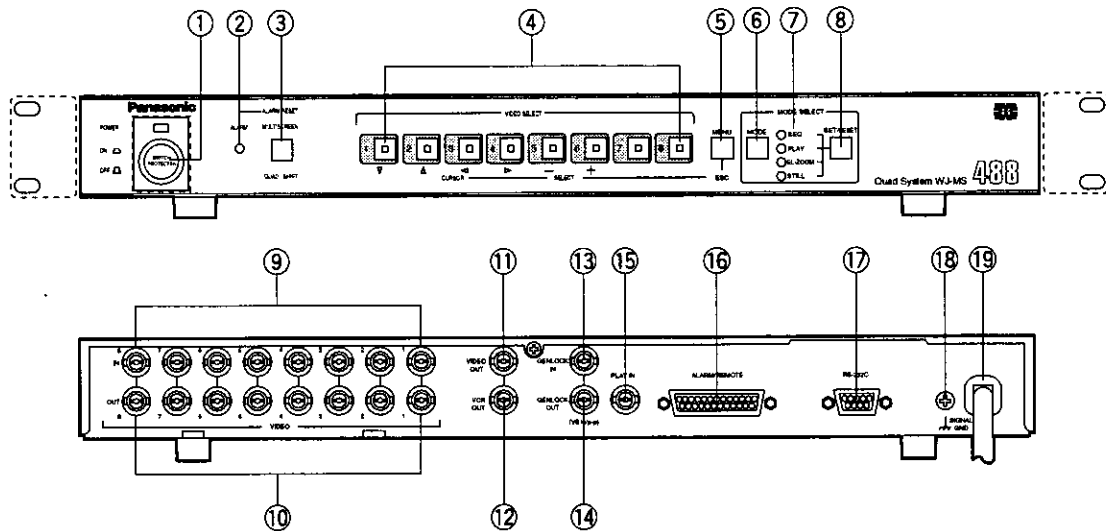

1. Interrupteur d'alimentation marche-arrêt (POWER)

Cet interrupteur permet de mettre l'appareil sous tension et de l'arrêter. Le témoin POWER s'allume dès que le bloc d'alimentation de l'appareil est en service.

Couvercle de protection de commutateur (accessoire standard)

Afin d'empêcher toute commande accidentelle de l'alimentation de cet appareil, il est préférable d'installer le couvercle de protection sur le commutateur en procédant de la façon représentée sur la figure ci-dessous.

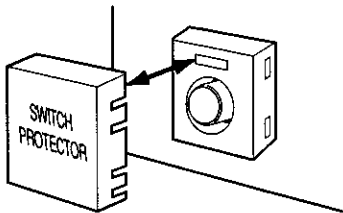

2. Diode électroluminescente d'alarme (ALARM)

Cette diode électroluminescente clignote dès qu'un signal d'alarme est reçu. Elle cesse de clignoter et reste allumée dès que le réenclenchement de l'alarme est effectué automatiquement.

Pour que la diode électroluminescente s'éteigne, il suffit d'enfoncer la touche ALARM RESET/QUAD SHIFT/MULTISCREEN.

3. Touche de réenclenchement d'alarme / commande de découpage quarte / découpage multiple d'écran (ALARM RESET/QUAD SHIFT/MULTISCREEN)

Cette touche contrôle plusieurs fonctions dans différents modes comme décrit ci-dessous.

• Touche ALARM RESET

Lorsqu'un signal d'alarme est reçu, cette touche sert de touche de réenclenchement d'alarme (ALARM RESET).

Le fait d'enfoncer cette touche pendant que l'alarme se déclenche permet d'annuler le mode d'alarme et d'obtenir les résultats suivants :

1. La diode électroluminescente d'alarme cesse de clignoter.
2. Le signal d'alarme est interrompu.
3. L'avertisseur d'alarme cesse de retentir.
4. Le message de rappel de perte des signaux vidéo disparaît de l'écran du moniteur vidéo.

• Touche de sélection de découpage multiple d'écran MULTISCREEN

Le fait d'enfoncer cette touche permet de remplacer l'image d'observation de caméra vidéo de surveillance par une image à découpage quarte (QUAD A ou QUAD B) ou encore par une image 3x3. Pour faire apparaître une image à découpage multiple d'écran, une modification du paramètre de réglage du menu VCR OUT doit être faite. Se reporter à la page 8 pour obtenir de plus amples détails à ce sujet.

• Touche QUAD SHIFT

Lorsqu'une image à découpage quarte est observée, le fait d'enfoncer cette touche permet de faire apparaître une autre image à découpage quarte sur l'écran du moniteur vidéo.

4. Touches de sélection VIDEO SELECT (1 8) / CURSOR

(V, Δ, ◀, ▶) / SELECT (←, →)

Ces touches permettent de choisir le signal vidéo afin de l'observer sous la forme d'une image plein-écran ou de commander le déplacement du curseur dans les différents menus de configuration.

• **Touches de sélection VIDEO SELECT (1 8)**

Lorsqu'aucun menu de configuration n'est affiché, ces touches servent de touches de sélection VIDEO SELECT.

Le fait d'appuyer sur l'une des touches permet de choisir le canal dont les images d'observation doivent apparaître en mode d'image unique.

Le témoin intégré à la touche s'allume afin d'indiquer le numéro de la caméra vidéo de surveillance sélectionnée.

• **Touches de commande de curseur CURSOR (▽, △, <◁, ▷) / de sélection SELECT (-, +)**

Lorsque le menu de configuration est affiché, ces touches servent de touches de commande de curseur CURSOR (▽, △, <◁, ▷) / de sélection SELECT (-, +).

Le fait d'appuyer sur l'une des touches permet de commander le déplacement du curseur ou de choisir un mode fonctionnement ou la valeur d'un paramètre de réglage.

À l'exception-des touches no. 7 et 8, la fonction attribuée à ces touches varie suivant le mode sélectionné. Les fonctions de chacune des touches sont les suivantes :

Touche no. 1 (▽)

Cette touche commande le déplacement du curseur vers le bas lors du contrôle du menu de configuration.

Commande le déplacement de l'image agrandie vers le bas quand une image agrandie est observée sur l'écran du moniteur vidéo.

Touche no. 2 (△)

Cette touche commande le déplacement du curseur vers le haut lors du contrôle du menu de configuration.

Commande le déplacement de l'image agrandie vers le haut quand une image agrandie est observée sur l'écran du moniteur vidéo.

Touche no. 3 (<◁)

Cette touche commande le déplacement du curseur dans le menu lors du contrôle du menu de configuration.

Commande le déplacement de l'image agrandie vers la gauche quand une image agrandie est observée sur l'écran du moniteur vidéo.

Touche no. 4 (▷)

Cette touche commande le déplacement du curseur dans le menu lors du contrôle du menu de configuration.

Commande le déplacement de l'image agrandie vers la droite quand une image agrandie est observée sur l'écran du moniteur vidéo.

Touche no. 5 (-)

Cette touche commande un agrandissement de l'image observée sur l'écran du moniteur vidéo.

Permet de déplacer le curseur de sélection de caractère dans l'ordre alphabétique inverse.

Touche no. 6 (+)

Cette touche commande un agrandissement de l'image observée sur l'écran du moniteur vidéo.

Permet de déplacer le curseur de sélection de caractère dans l'ordre alphabétique.

5. Touche de sélection de menu / d'échappement (MENU/ESC)

Cette touche gère plusieurs fonctions dans différents modes tels qu'ils sont décrits ci-après.

• **Touche MENU**

Lorsque des images sont observées, cette touche sert de touche de sélection de MENU. Le fait d'appuyer et immobiliser la touche en position basse pendant 2 secondes environ permet de faire apparaître le menu MAIN. Une deuxième pression de la touche fait disparaître le menu MAIN.

• **Touche ESC**

Lorsque le menu de configuration (MAIN) apparaît sur l'écran du moniteur vidéo, cette touche sert de touche ESC (d'échappement). Le fait d'appuyer sur la touche permet de revenir sur le mode de contrôle des images d'observation à partir du menu MAIN.

Le fait d'appuyer sur la touche encore une fois permet de retourner au menu de configuration précédent pendant les opérations de configuration.

6. Touche de mode (MODE)

Cette touche permet de sélectionner un mode parmi les modes disponibles SEQ, PLAY, EL-ZOOM ou STILL. Appuyer sur la touche pour choisir le mode désiré. Les modes qui peuvent être sélectionnés sont les suivants:

SEQ: Lorsque ce mode est choisi, les images d'observation de caméra vidéo de surveillance qui sont actuellement sélectionnées apparaissent successivement sur l'écran du moniteur vidéo suivant la durée qui a été spécifiée dans le menu de configuration SEQ SETUP. Se reporter à la page 42 pour obtenir de plus amples détails à ce sujet.

Remarque: Pour utiliser ce mode en mode de découpage multiple d'écran, une modification du paramètre de réglage du menu VCR OUT doit être faite au préalable. Se reporter à la page 38 pour obtenir de plus amples détails à ce sujet.

PLAY: Lorsque ce mode est choisi, les images de lecture provenant d'un magnétoscope raccordé au connecteur PLAY IN implantée sur la face arrière de l'appareil apparaît sur l'écran du moniteur vidéo. Se reporter à la page 48 pour obtenir de plus amples détails à ce sujet.

Remarque: Les images plein-écran ne sont pas enregistrées par le magnétoscope.

EL-ZOOM: Lorsque ce mode est choisi, les images de lecture sélectionnées sont agrandies ou diminuées suivant la commande faite avec les touches CURSOR (▽, △, <◁, ▷) et SELECT (+, -). Se reporter à la page 50 pour obtenir de plus amples détails à ce sujet.

Remarque: Ce mode n'est pas disponible si un contrôle des images plein-écran ou des images d'observation de caméra vidéo de surveillance est effectué.

STILL: Lorsque ce mode est choisi, l'image sélectionnée apparaît en gel d'image sur l'écran du moniteur vidéo. Se reporter à la page 48 pour obtenir de plus amples détails à ce sujet.

Remarque: Ce mode n'est pas disponible si un contrôle des images plein-écran ou des images d'observation de caméra vidéo de surveillance est effectué.

7. Indicateurs de mode (SEQ, PLAY, EL-ZOOM, STILL)

Ces indicateurs sont utilisés pour choisir un mode.

Remarque: Ces indicateurs ne sont utilisés que pour choisir un mode. Ils ne montrent pas le mode activé. Pour vérifier un mode activé, se référer au paragraphe intitulé "Comment vérifier le mode activé" de la page 45.

8. Touche de mise en service/d'annulation (SET/RESET)

Cette touche permet de mettre en service le mode qui a été sélectionné avec la touche MODE. Appuyer sur cette touche après avoir choisi un mode spécifique avec la touche MODE.

L'annulation du mode est effectuée en appuyant sur cette touche après sélection du mode qui doit être annulé avec la touche MODE.

9. Connecteurs d'entrée vidéo (VIDEO IN 1 8)

Ces connecteurs acceptent des signaux vidéo composites provenant d'une caméra vidéo de surveillance.

La terminaison des connecteurs est réalisée en automatique.

Remarque: Si les signaux d'entrée possèdent une importante instabilité verticale, comme c'est le cas avec les images de lecture de magnétoscope, une synchronisation avec cet appareil risque de ne pas pouvoir être faite.

10. Connecteurs de sortie vidéo (VIDEO OUT 1 8)

Les signaux d'entrée vidéo appliqués aux connecteurs VIDEO IN circulent par bouclage en passant par l'intermédiaire de ces connecteurs avec une terminaison automatique en 75 Ω.

11. Connecteur de sortie vidéo (VIDEO OUT)

Le signal vidéo sélectionné par la touche de sélection ALARM RESET/QUAD SHIFT/MULTISCREEN (image à découpage quarte ou 3x3) ou par la touche VIDEO SELECT (image plein-écran) est délivré au moniteur vidéo par l'intermédiaire de ce connecteur.

12. Connecteur de sortie magnétoscope (VCR OUT)

Le signal vidéo utilisé pour le mode de découpage multiple d'écran (QUAD-A, QUAD-B ou 3x3) est constamment présent à ce connecteur. Il est possible d'enregistrer des images d'observation à découpage quarte ou 3x3 en raccordant ce connecteur au connecteur VIDEO IN d'un magnétoscope d'enregistrement.

13. Connecteur d'entrée de verrouilleur de synchronisation (GENLOCK IN)

Le signal VS (signal vidéo composite noir et blanc ou signal vidéo composite de synchronisation) est appliqué à ce connecteur à des fins de synchronisation externe du système.

14. Connecteur de sortie de verrouilleur de synchronisation (GENLOCK OUT)

Le signal VS (signal vidéo composite noir et blanc ou signal vidéo composite de synchronisation) appliqué au connecteur d'entrée de verrouilleur de synchronisation GEN-LOCK IN opère une circulation en boucle en passant par l'intermédiaire de ce connecteur. Le connecteur raccordé par l'intermédiaire d'un câble coaxial à ce connecteur annule la terminaison.

15. Connecteur d'entrée de lecture (PLAY IN)

Le signal de lecture provenant du magnétoscope est appliqué à ce connecteur.

16. Connecteur d'alarme/de commande à distance (ALARM/REMOTE)

Ce connecteur accepte les signaux d'alarme transmis par les divers capteurs d'alarme raccordés à l'appareil ou les signaux de commande à distance provenant d'appareils extérieurs. Se reporter à la page 25 pour obtenir de plus amples détails à ce sujet.

17. Connecteur RS-232C (RS232C)

Le raccordement d'un ordinateur à ce connecteur vous permet de commander à distance le moniteur vidéo.

18. Borne de mise à la terre (GND)

19. Cordon d'alimentation

INSTALLATION EN BÂTI

Pour pouvoir installer le découpeur quarte WJ-MS488 en bâti EIA de 19 pouces, utiliser les cornières d'installation en bâti (qui sont fournies) ainsi que les huit vis de fixation (fournies, M3x10).

1. Couper l'alimentation de l'appareil.
2. Retirer les quatre vis de fixation qui maintiennent les pieds en caoutchouc en place puis retirer les quatre pieds en caoutchouc de l'appareil.

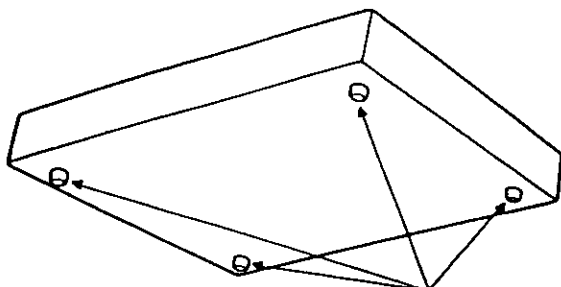

Retirer les quatre pieds en caoutchouc

3. Fixer les cornières d'installation sur les deux côtés de l'appareil et les maintenir en place avec les huit vis de fixation (fournies).

Huit vis de fixation (fournies)

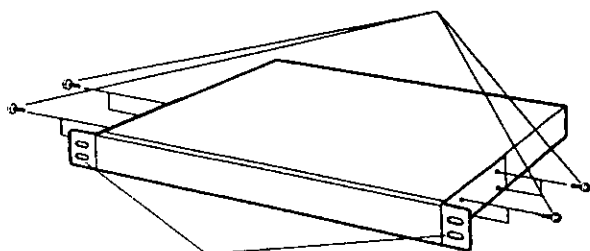

Fixer les cornières d'installation de bâti

4. Installer l'appareil dans le bâti en utilisant les quatre vis de fixation (à se procurer localement).

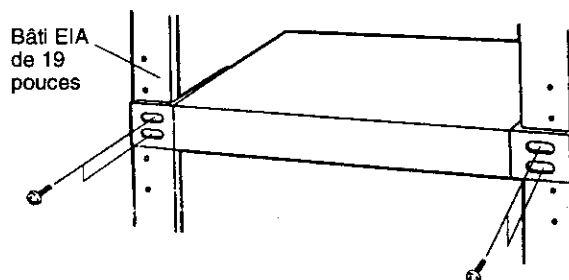

Attention:

1. Laisser l'espace correspondant à un appareil au-dessus et au-dessous de l'appareil ou bien installer un ventilateur de refroidissement dans le bâti. Faire en sorte de ne pas obturer les ouvertures d'aération ni les fentes du couvercle de façon à ne pas favoriser un accroissement excessif de température à l'intérieur de l'appareil. En effet, tout doit être fait pour que la température à l'intérieur du bâti ne dépasse pas 50°C (122°F).
2. Fixer solidement l'arrière de l'appareil dans le bâti en se servant de cornières supplémentaires (à se procurer localement) si le bâti risque d'être soumis à des vibrations.

CONFIGURATION DES MENUS

Avant de faire des réglages

1. Vérifier que le branchement des caméras vidéo de surveillance et des appareils périphériques a été réalisé fermement et correctement.
2. Mettre l'appareil sous tension ainsi que les appareils périphériques raccordés.

1. Affichage des menus

Appuyer et immobiliser la touche MENU en position basse pendant au moins 2 secondes. Ceci fait apparaître le menu intitulé MAIN sur l'écran du moniteur vidéo.

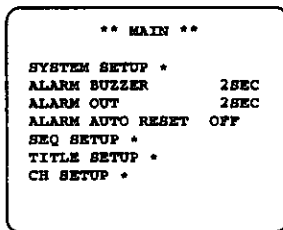
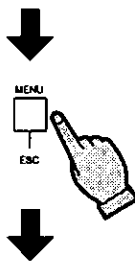
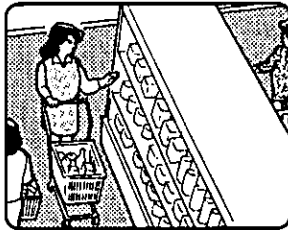

Une configuration peut être faite pour les paramètres de réglage suivants :

- SYSTEM SETUP (Configuration de système)
- ALARM BUZZER (Sonnerie d'alarme)
- ALARM OUT (Sortie d'alarme)
- ALARM AUTO RESET (Réenclenchement automatique d'alarme)
- SEQ SETUP (Configuration de séquence)
- TITLE SETUP (Configuration de titre)
- CH SETUP (Configuration de canal)

Vérifier dans les pages suivantes pour obtenir de plus amples détails sur les fonctions et la façon d'effectuer les réglages.

2. Comment agir dans les menus

Mesure de précaution:

Il est impossible d'accéder au menu de configuration lorsque la diode électroluminescente ALARM clignote. Vérifier que le mode d'alarme est annulé. Pour annuler le mode d'alarme, appuyer sur la touche ALARM RESET.

La sélection d'une option de réglage est réalisée avec les touches CURSOR (▽, △, ◀, ▶). Chaque pression de la touche commande le déplacement du curseur sur l'option de réglage suivante (▽, ▶) ou sur l'option de réglage précédente (△, ◀).

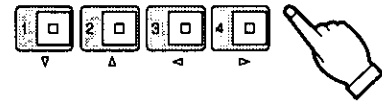

La sélection d'un paramètre de réglage de l'option de réglage sélectionnée est effectuée avec les touches SELECT (-, +).

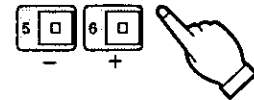

Le rétablissement d'une image d'observation normale est obtenu en appuyant sur la touche MENU lorsque le menu MAIN apparaît sur l'écran du moniteur vidéo.

Remarque:

Certaines options de réglage possèdent leur propre menu de configuration secondaire. (Le signe "*" indique qu'il existe un menu de configuration pour l'option de réglage choisie, par exemple, SYSTEM SETUP.), appuyer sur la touche SELECT (-, +) pour faire apparaître le menu de configuration secondaire de l'option de réglage sélectionnée. Pour retourner au menu précédent, appuyer encore une fois sur la touche MENU.

Commande de remise à zéro générale

La remise à zéro générale vous permet de ramener le réglage des options de réglage des menus de configuration sur leur valeur usine en cas d'incertitude quant au choix exact de ces valeurs.

Procéder de la façon suivante :

1. Couper l'alimentation de l'appareil.
2. Appuyer et immobiliser simultanément la touche (▶), (+) et la touche MENU en position basse, puis appuyer sur la touche POWER. La sonnerie retentit dès que toutes les options de réglage ont été ramenées sur leur valeur de réglage usine.

3. Description du menu de configuration

3-1. CONFIGURATION DE SYSTÈME (SYSTEM SETUP)

Le menu de configuration intitulé **SYSTEM SETUP** vous permet d'agir sur les options de réglage suivantes :

- BORDER (Détourage)
- VCR OUT (Sortie magnétoscope)
- AUTO SKIP (Saut automatique)
- VIDEO LOSS (Pertes de signaux vidéo)
- ZOOM SETUP (Configuration d'agrandissement)
- START SCREEN (Écran de démarrage)
- PLAY TITLE (Titre de lecture)
- STILL-SEL TITLE (Titre de canal sélectionné d'arrêt sur image)

1. Amener le curseur sur SYSTEM SETUP.
2. Appuyer sur l'une des touches SELECT (- ou +). Ceci a pour effet de faire apparaître le menu de configuration SYSTEM SETUP sur l'écran du moniteur vidéo.

Remarque: Appuyer sur la touche MENU pour retourner au menu intitulé MAIN.

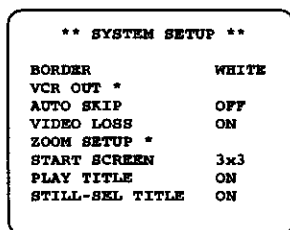
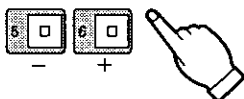

3-1-1. Détourage (BORDER)

Ce paramètre de réglage vous permet de choisir l'aspect des bordures de division de l'écran du moniteur vidéo.

1. Amener le curseur sur la position du paramètre de réglage BORDER.

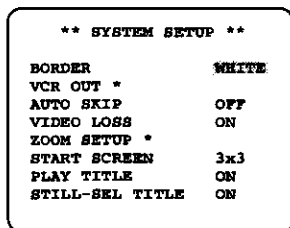

2. Choisir la couleur des bordures.
 - OFF:** Aucune bordure n'apparaît.
 - BLACK:** Bordures noires
 - GRAY:** Bordures grises
 - WHITE:** Bordures blanches

Le réglage initial usine a été fait sur WHITE.

Bordure



3-1-2. Sortie magnétoscope (VCR OUT)

Ce paramètre de réglage vous permet de choisir un affichage à découpage multiple d'écran à des fins d'enregistrement sur magnétoscope.

1. Amener le curseur sur la position du paramètre de réglage VCR OUT.

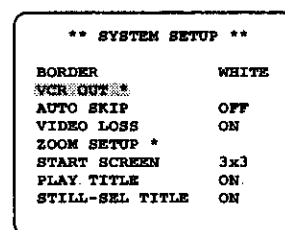

2. Appuyer sur les touches SELECT (+, -). Ceci a pour effet de faire apparaître le menu intitulé VCR OUT sur l'écran du moniteur vidéo.

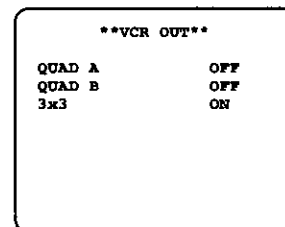

3. Déplacer le curseur sur les paramètres de réglage et choisir "ON" ou "OFF" de l'option choisie.

ON: Les images d'observation de caméra vidéo sont enregistrées suivant le mode sélectionné (3x3, QUAD-A ou QUAD-B) sur le magnétoscope.

OFF: Le mode d'affichage à découpage multiple d'écran n'est pas disponible pour faire apparaître l'image sur l'écran du moniteur vidéo et l'enregistrement sur magnétoscope.

Le réglage usine a été fait sur 3x3.

Remarques:

- Il est possible de régler tous les paramètres de réglage sur OFF.
- Si l'option OFF du menu de réglage VCR OUT du paramètre de réglage de l'option START SCREEN qui apparaît dans le menu de configuration intitulé SYTEM SETUP est choisie, elle sera automatiquement ramenée sur ON. Se reporter à la rubrique intitulé Écran de démarrage de la page 40 pour obtenir de plus amples détails sur le réglage à effectuer.

3-1-3. Réglage de dépassement automatique (AUTO SKIP)

Ce paramètre de réglage vous permet de valider ou d'invalider le dépassement automatiquement des canaux auxquels aucune caméra vidéo de surveillance n'est raccordée.

1. Amener le curseur sur la position du paramètre de réglage AUTO SKIP.

** SYSTEM SETUP **	
BORDER	WHITE
VCR OUT *	
AUTO SKIP	OFF
VIDEO LOSS	ON
ZOOM SETUP *	
START SCREEN	3x3
PLAY TITLE	ON
STILL-SEL TITLE	ON

2. Choisir l'option ON ou OFF.

ON: Les canaux auxquels aucune caméra vidéo de surveillance n'est raccordée sont dépassés lorsque le mode séquentiel est choisi.

Remarque: Lorsque QUAD-A, QUAD-B ou 3x3 apparaît sur l'écran du moniteur vidéo, l'affichage à découpage multiple d'écran n'est dépassé que dans la mesure où aucune caméra vidéo de surveillance n'est raccordée à l'un des canaux.

OFF: Aucun canal n'est dépassé.

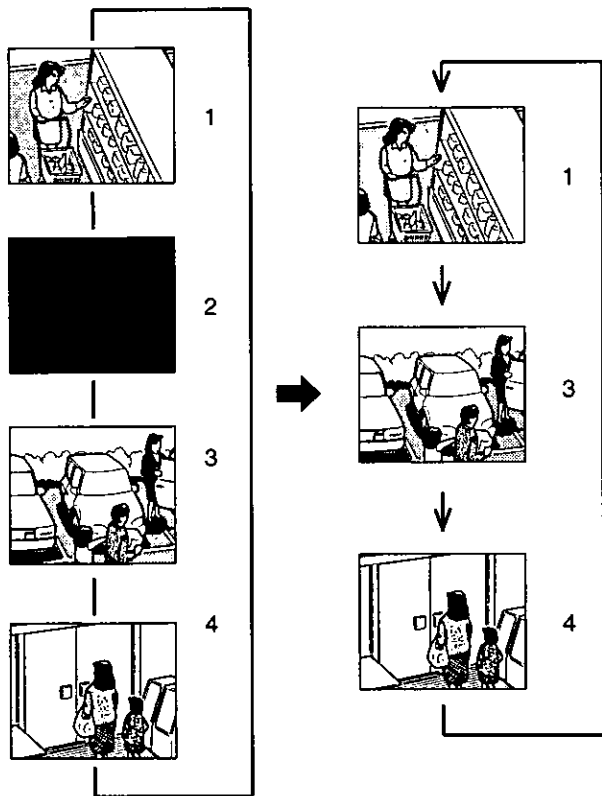

3-1-4. Contrôle de perte de signaux vidéo (VIDEO LOSS)

Ce paramètre de réglage vous permet d'activer la fonction qui vérifie si les signaux vidéo sont bien appliqués au connecteur VIDEO IN.

1. Amener le curseur sur la position du paramètre de réglage VIDEO LOSS.

** SYSTEM SETUP **	
BORDER	WHITE
VCR OUT *	
AUTO SKIP	OFF
VIDEO LOSS	OFF
ZOOM SETUP *	
START SCREEN	3x3
PLAY TITLE	ON
STILL-SEL TITLE	ON

2. Choisir l'option ON ou OFF.

ON: Lorsqu'une perte des signaux vidéo est détectée, une commutation en visionnement d'image à découpage quarte se produit. Le message "CHXX LOSS" apparaît ensuite sur l'écran du moniteur vidéo et la sonnerie d'alarme commence à retentir.

OFF: L'alarme de perte des signaux vidéo est ignorée.

3-1-5. Réglage d'agrandissement (ZOOM SETUP)

Le menu ZOOM SETUP vous permet d'introduire les valeurs pour les paramètres de réglage suivants :

- ZOOM POSITION (Position d'agrandissement)
- ZOOM TITLE (Titre d'agrandissement)

1. Amener le curseur sur la position du paramètre de réglage ZOOM SETUP.

** SYSTEM SETUP **	
BORDER	WHITE
VCR OUT *	
AUTO SKIP	OFF
VIDEO LOSS	OFF
ZOOM SETUP *	
START SCREEN	3x3
PLAY TITLE	ON
STILL-SEL TITLE	ON

2. Appuyer sur l'une des touches SELECT (+, -). Ceci a pour effet de faire apparaître le menu intitulé ZOOM SETUP sur l'écran du moniteur vidéo.

3-1-5-1. Position d'agrandissement (ZOOM POSITION)

Ce paramètre de réglage vous offre un choix quant à faire apparaître une image agrandie dans une zone fixe ou variable pendant un contrôle de lecture d'image à découpage multiple d'écran (découpage quarte ou image 3x3) sur l'écran du moniteur vidéo.

1. Amener le curseur sur la position du paramètre de réglage ZOOM POSITION.

** ZOOM SETUP **	
ZOOM POSITION	QUADRANT
ZOOM TITLE	ON

2. Choisir l'option QUADRANT ou VARIABLE.

QUADRANT: Lorsque l'image de lecture d'un affichage à découpage multiple d'écran (QUAD-A, QUAD-B ou 3x3) est contrôlée, appuyer sur la touche désirée VIDEO SELECT (1, 2, 3 ou 4) pour commuter l'affichage à découpage multiple d'écran qui est actuellement contrôlé en image grandie à deux volets de la zone fixe sélectionnée.

Les touches VIDEO SELECT (1, 2, 3 ou 4) permettent de sélectionner les zones fixes suivantes. Se reporter à la page 20 en ce qui concerne le mode d'utilisation.

Touche no. 1	Touche no. 2
Touche no. 3	Touche no. 4

VARIABLE: Lorsque l'image de lecture d'un affichage à découpage multiple d'écran est contrôlée, la position pour laquelle l'agrandissement doit être obtenu peut être sélectionnée en appuyant sur la touche CURSOR (▽, △, <, ▷) à partir du mode EL-ZOOM.

Se reporter à la page 21 pour obtenir de plus amples détails à ce sujet.

Remarque: Cette fonction n'est disponible que lors d'un contrôle d'image d'affichage à découpage multiple d'écran.

3-1-5-2. Titre d'agrandissement (ZOOM TITLE)

Ce paramètre de réglage vous permet de valider ou d'invalider l'affichage "ZOOM" sur l'écran du moniteur vidéo lors d'un contrôle de lecture d'image agrandie est effectué.

1. Amener le curseur sur la position du paramètre de réglage ZOOM TITLE.
2. Choisir l'option ON ou OFF.

ON: "ZOOM" est affiché.

OFF: "ZOOM" n'est pas affiché.

Remarques:

- Il est impossible de déplacer le titre sur l'écran.
- Lorsque le titre d'une caméra vidéo de surveillance est affiché en haut de l'écran du moniteur vidéo, le titre d'agrandissement apparaît dans le coin inférieur droit de l'écran du moniteur vidéo.

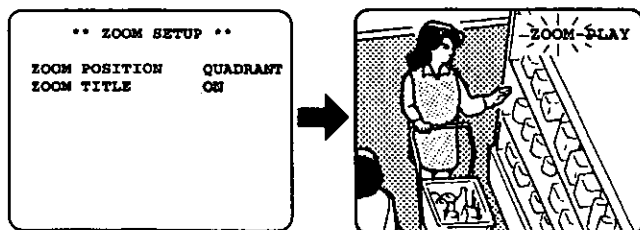

3-1-6. Écran de démarrage (START SCREEN)

Ce paramètre de réglage vous permet de choisir un motif d'affichage pour votre écran de démarrage. Dès la mise sous tension, une image apparaît suivant le motif sélectionné.

1. Amener le curseur sur la position du paramètre de réglage START SCREEN.

** SYSTEM SETUP **	
BORDER	WHITE
VCR OUT *	
AUTO SKIP	OFF
VIDEO LOSS	OFF
ZOOM SETUP *	
START SCREEN	3x3
PLAY TITLE	ON
STILL-SEL TITLE	ON

2. Choisir un motif.

QUAD-A: Une image QUAD-A est affiché. Il est également possible de choisir les canaux à afficher en mode QUAD-A dans le menu de configuration intitulé CH SETUP. Se reporter à la page 14 pour obtenir de plus amples détails à ce sujet.

QUAD-B: Une image QUAD-B est affiché. Il est également possible de choisir les canaux à afficher en mode QUAD-B dans le menu de configuration intitulé CH SETUP. Se reporter à la page 14 pour obtenir de plus amples détails à ce sujet.

3x3: Neuf sous-divisions d'écran sont affichées.

FULL: Une image plein-écran est affichée.

1-SEQ: Une séquence d'image plein-écran est affichée.

4-SEQ: Une séquence d'images à découpage quarte est affichée.

Remarque: Si toutefois QUAD-A, QUAD-B ou 3x3 est choisi dans le menu de configuration intitulé START SCREEN, l'option ON du menu VCR OUT doit être choisie. Si l'option OFF du menu VCR OUT est choisie, l'option ON du paramètre de réglage sélectionné dans le menu de configuration intitulé START SCREEN sera automatiquement sélectionnée dans le menu VCR OUT.

3-1-7. Titre de lecture (PLAY TITLE)

Ce paramètre de réglage vous permet de valider ou d'invalider l'affichage "PLAY" sur l'écran du moniteur vidéo lors de la lecture des images observées.

1. Amener le curseur sur la position du paramètre de réglage PLAY TITLE.

** SYSTEM SETUP **	
BORDER	WHITE
VCR OUT *	
AUTO SKIP	OFF
VIDEO LOSS	OFF
ZOOM SETUP *	
START SCREEN	3x3
PLAY TITLE	ON
STILL-SEL TITLE	ON

2. Choisir l'option ON ou OFF.
ON: "PLAY" est affiché.
OFF: "PLAY" n'est pas affiché.

Remarque: Il est impossible de déplacer le titre sur l'écran.

3-1-8. Titre de canal sélectionné en mode d'arrêt sur image (STILL-SEL TITLE)

Ce paramètre de réglage vous permet de valider ou d'invalider l'affichage "STILL?" sur l'écran du moniteur vidéo lorsque le mode d'arrêt sur image est sélectionné.

1. Amener le curseur sur la position du paramètre de réglage STILL-SEL TITLE.

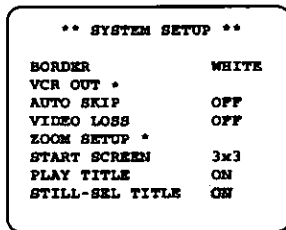

2. Choisir l'option ON ou OFF.
ON: "STILL?" est affiché.
OFF: "STILL?" n'est pas affiché.

Remarque: Il est impossible de déplacer le titre sur l'écran.

3-2. Paramètre de réglage ALARM BUZZER

Ce paramètre de réglage vous permet de régler la durée de fonctionnement de la sonnerie d'alarme quand celle-ci se déclenche.

1. Amener le curseur sur la position du paramètre de réglage ALARM BUZZER.
2. Choisir la durée de fonctionnement de la sonnerie d'alarme.

OFF: La sonnerie d'alarme ne retentit pas quand un signal d'alarme est reçu.

1-30 SEC, 1-5 MIN: La sonnerie d'alarme retentit pendant la durée que vous avez choisie.

EXT: La sonnerie d'alarme retentit jusqu'à ce qu'une opération soit effectuée à partir d'un appareil extérieur tel qu'un magnéscope d'enregistrement.

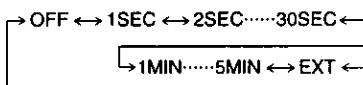
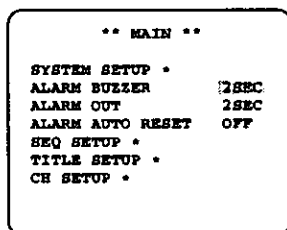

3-3. Paramètre de réglage ALARM OUT

Ce paramètre de réglage vous permet de régler la durée pendant laquelle le signal d'alarme est délivré.

1. Amener le curseur sur la position du paramètre de réglage ALARM OUT.
2. Choisir la durée pendant laquelle le signal d'alarme doit être délivré.

1-30 SEC, 1-5 MIN: Le signal d'alarme est délivré pendant la durée que vous avez choisie.

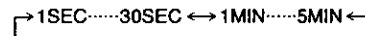
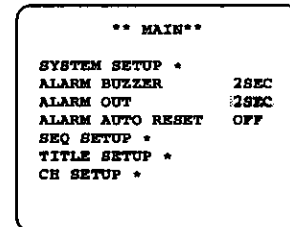

3-4. Paramètre de réglage ALARM AUTO RESET

Ce paramètre de réglage vous permet de régler la durée (programmée) qui doit s'écouler jusqu'à ce que le fonctionnement normal de l'appareil soit rétabli.

1. Amener le curseur sur le paramètre de réglage ALARM AUTO RESET.
2. Choisir la durée qui doit s'écouler.

OFF: Les conditions définies par l'alarme sont maintenues tant que la touche ALARM RESET implantée en façade n'est pas enfoncée ou que le signal de rétablissement d'alarme provenant du magnéscope d'enregistrement longue durée n'est pas appliqué au connecteur ALARM/REMOTE.

1-30 SEC, 1-5 MIN: Les conditions définies par l'alarme sont maintenues pendant la durée de rétablissement du fonctionnement normal que vous définissez.

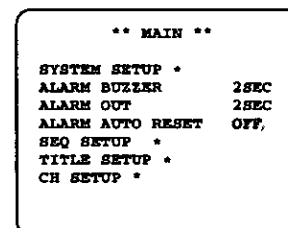

3-5. Paramètre de réglage SEQ SETUP

Ce paramètre de réglage vous permet de choisir l'ordre séquentiel et la durée de temporisation de la commutation de caméra vidéo de surveillance.

Remarque: Avant de procéder à la configuration dans le menu de configuration intitulé SEQ SETUP, le choix d'une option dans le menu VCR OUT doit être fait.

1. Amener le curseur sur la position du paramètre de réglage SEQ SETUP.
2. Appuyer sur l'une des touches SELECT (- ou +). Ceci fait apparaître le menu de configuration SEQ SETUP sur l'écran du moniteur vidéo tandis que "1 CH" commence à clignoter.

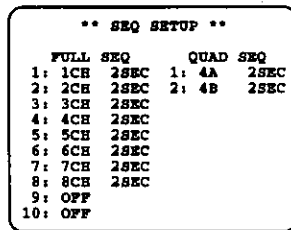
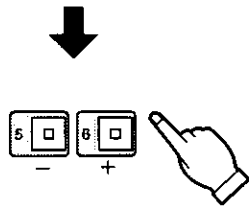
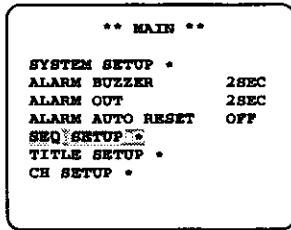

<Configuration de FULL SEQ>

3. Appuyer sur l'une des touches SELECT (-, +) pour choisir un canal ou un motif d'affichage à découpage multiple d'écran.

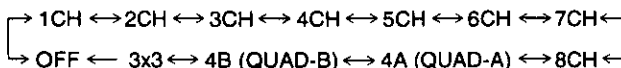

4. Amener le curseur dans la zone de durée de temporisation en appuyant sur l'une des touches CURSOR (∇, Δ, ◀, ▶).

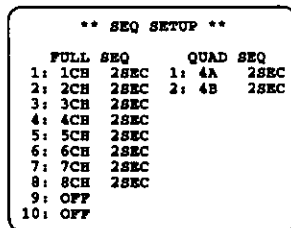

5. Choisir la durée de temporisation en appuyant sur une des touches SELECT (-, +). L'indication de durée de temporisation change de la façon suivante :

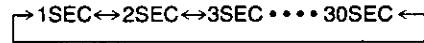

6. Refaire les opérations citées plus haut de 3 à 5 citées plus haut jusqu'à ce que l'ordre séquentiel et la durée de temporisation soient définis.

Remarque: Les images d'observation sont enregistrées en mode QUAD-A, QUAD-B ou 3x3 suivant les réglages qui ont été effectués dans le menu VCR OUT. En mode FULL SEQ, l'ordre séquentiel et la durée de temporisation des images d'observation à enregistrer peuvent être modifiés si QUAD-A, QUAD-B ou 3x3 sont affectés dans l'ordre FULL SEQ.

<Configuration de QUAD SEQ>

7. Choisir la durée de temporisation désirée pour le mode QUAD-A ou QUAD-B en appuyant sur l'une des touches SELECT (+, -).

3-6. Paramètre de réglage TITLE SETUP

Un titre pouvant être composé de 8 caractères alphanumériques peut être affiché sur l'écran du moniteur vidéo.

1. Amener le curseur sur la position TITLE SETUP.
2. Appuyer sur l'une des touches SELECT (- ou +). Ceci fait apparaître le menu TITLE SETUP sur l'écran du moniteur vidéo.

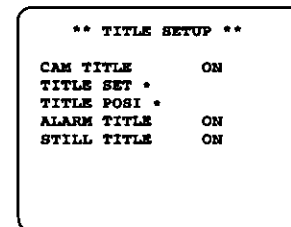
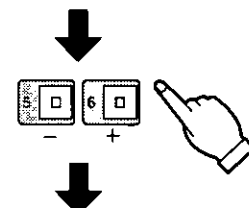
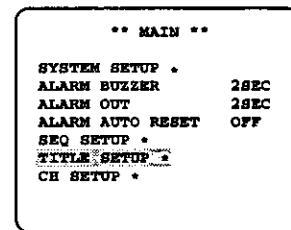

Ce menu vous permet de définir la valeur des paramètres de réglage suivants :

- CAM TITLE (Titre de caméra vidéo de surveillance)
- TITLE SET (Définition de titre)
- TITLE POSI (Positionnement de titre)
- ALARM TITLE (Titre d'alarme)
- STILL TITLE (Titre fixe)

Remarque: Appuyer sur la touche ESC pour retourner au menu intitulé MAIN.

3-6-1. Paramètre de réglage CAM TITLE

Ce paramètre de réglage vous permet de valider ou d'invalider l'affichage du titre d'une caméra vidéo de surveillance sur l'écran du moniteur vidéo.

1. Amener le curseur sur le paramètre de réglage CAM TITLE.

2. Choisir l'option ON ou OFF.

ON: Le titre est affiché.

OFF: Le titre n'est pas affiché.

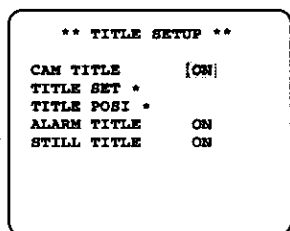

3-6-2. Paramètre de réglage TITLE SET

Ce paramètre de réglage vous permet d'éditer le titre d'une caméra vidéo de surveillance.

1. Amener le curseur sur le paramètre de réglage TITLE SET.
2. Appuyer sur l'une des touches SELECT (- ou +). Ceci fait apparaître le menu EDITING sur l'écran du moniteur vidéo tandis que "1" clignote.
3. Amener le curseur sur le numéro de canal pour lequel un titre doit être édité en appuyant sur l'une des touches CURSOR (▽, △, ◀, ▶).
4. Choisir un caractère en appuyant sur la touche SELECT (- ou +).
5. Après avoir choisi le premier caractère, appuyer sur la touche CURSOR (▶). Choisir ensuite le deuxième caractère.
6. Refaire les opérations citées plus haut de 3 à 5 jusqu'à ce que la composition du titre soit terminée.
7. Refaire les opérations citées plus haut de 3 à 6 pour éditer un titre pour les autres canaux.
8. Appuyer sur la touche ESC pour retourner au menu précédent.

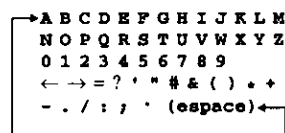
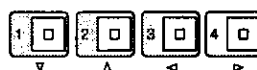
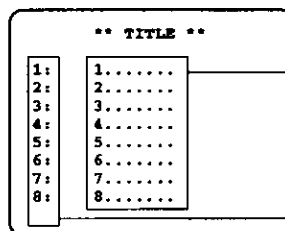
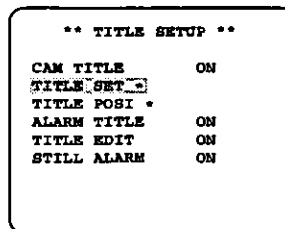

Comment effacer un caractère dans un titre

1. Choisir le caractère à effacer.
2. Choisir "." (marque d'espace) pour effacer le caractère.

Comment effacer le titre d'un canal spécifique

1. Amener le curseur sur le numéro de canal dont le titre doit être effacé.
2. Appuyer simultanément sur les touches SELECT (- et +).

3-6-3. Paramètre de réglage TITLE POSI

Ce paramètre de réglage vous permet de choisir librement la position d'implantation du titre sur l'écran du moniteur vidéo.

1. Amener le curseur sur la position du paramètre de réglage TITLE POSI.
2. Appuyer sur l'une des touches SELECT (- ou +). Ceci fait apparaître le menu d'implantation de titre TITLE POSITION avec l'indication du titre du canal 1 sur l'écran du moniteur vidéo.
3. Choisir la position d'implantation voulue du titre en appuyant sur la touche CURSOR (▽, △, ◀, ▶).
4. Appuyer sur la touche MENU pour retourner au menu précédent.

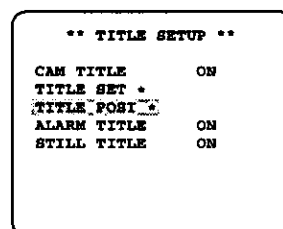

Remarque: Tous les titres des canaux seront implantés de la même façon sur l'écran du moniteur vidéo. Il n'est pas possible de spécifier une position différente pour chacun des titres.

3-6-4. Paramètre de réglage ALARM TITLE

Ce paramètre de réglage vous permet de valider ou d'invalider l'affichage de "ALARM" sur l'écran du moniteur vidéo au moment de la réception d'un signal d'alarme.

1. Amener le curseur sur le paramètre de réglage ALARM TITLE.
2. Choisir l'option ON ou OFF.
ON: "ALARM" est affiché.
OFF: "ALARM" n'est pas affiché.

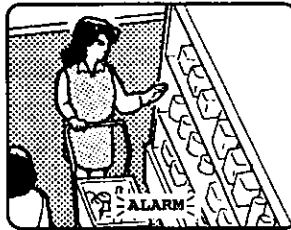
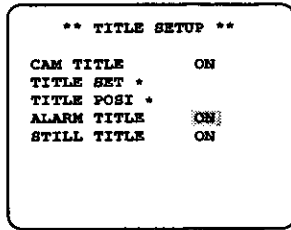

3-6-5. Paramètre de réglage STILL TITLE

Ce paramètre de réglage vous permet de valider ou d'invalider l'affichage de "STILL" pendant la pause d'une image sur l'écran du moniteur vidéo.

1. Amener le curseur sur le paramètre de réglage STILL TITLE.

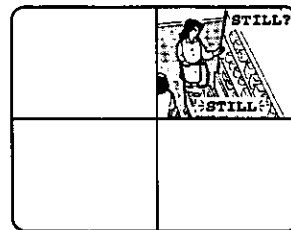
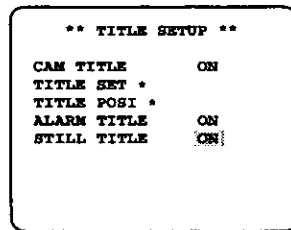

2. Choisir l'option ON ou OFF.
ON: "STILL" est affiché.
OFF: "STILL" n'est pas affiché.

3-7. Paramètre de réglage CH SETUP

Ce paramètre de réglage vous permet de décider de la position d'affichage des images d'observation de caméra vidéo de surveillance quand elles doivent apparaître sur l'écran du moniteur vidéo à découpage multiple d'écran.

Remarque: Avant de procéder à la configuration dans le menu intitulé CH SETUP, le choix d'une option dans le menu VCR OUT doit être fait.

1. Amener le curseur sur le paramètre de réglage CH SETUP.

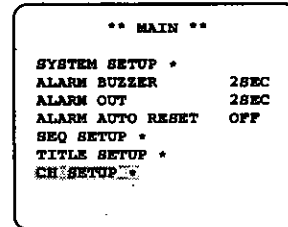

2. Appuyer sur la touche SET. Ceci fait apparaître le menu CH SETUP sur l'écran du moniteur vidéo.

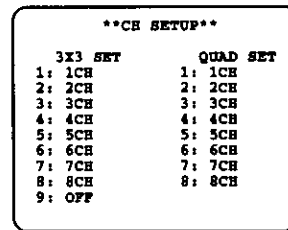

1	2	3
4	5	6
7	8	9

1 (5)	2 (6)
3 (9)	4 (8)

3. Amener le curseur sur le numéro du segment d'écran d'un affichage à découpage multiple d'écran en appuyant sur l'une des touches (∇, Δ, ◀, ▶).
4. Choisir le numéro du canal qui doit être affecté au segment d'écran sélectionné en appuyant sur les touches SELECT (-, +).
5. Refaire les opérations 3 et 4 citées plus haut pour affecter d'autres canaux aux autres segments d'écran.
6. Appuyer sur la touche SET pour finaliser l'affectation des canaux.

Remarques:

- QUAD-A est constitué de QUAD SET 1-4 et QUAD-B est constitué de QUAD SET 5-8.
- Lorsque l'option OFF est sélectionnée, aucune image n'est affectée à ce canal de sorte qu'aucune image n'est affichée sur l'écran du moniteur vidéo.
- Lorsque l'option OFF est sélectionnée, "CHXX LOSS" n'apparaît pas pour ce canal sur l'écran du moniteur vidéo lorsqu'un signal d'alarme de pertes de signal vidéo est détecté même si l'option ON a été choisie pour le paramètre de réglage VIDEO LOSS.

UTILISATION

Avec cet appareil, différents affichages à découpage multiple d'écran ne peuvent pas être envoyés au connecteur VCR OUT (magnétoscope) et au connecteur VIDEO OUT (moniteur vidéo) simultanément. Se reporter au diagramme synoptique de cet appareil à la page 56.

Il est possible de contrôler les images d'observation de caméra vidéo de surveillance et les images de lecture de différentes façons en sélectionnant des modes différents (SEQ, PLAY, EL-ZOOM et STILL). Se reporter à la page 34 pour obtenir de plus amples détails à propos de chacun des modes.

Comment introduire un mode

1. Choisir le mode désiré en appuyant sur la touche MODE (le témoin correspondant s'allume et indique le mode qui est sélectionné).
2. Après avoir choisi le mode désiré, appuyer sur la touche SET.
Le témoin du mode sélectionné s'éteint et le témoin suivant s'allume.

Comment annuler un mode

1. Choisir le mode à annuler en appuyant sur la touche MODE (le témoin correspondant s'allume et indique le mode qui est sélectionné).
2. Après avoir choisi le mode à annuler, appuyer sur la touche RESET.
Le témoin du mode sélectionné s'éteint et le témoin suivant s'allume.

Comment vérifier le mode activé

Remarque: Les témoins de mode n'indiquent pas les modes activés. Ces témoins sont uniquement utilisés pour effectuer la sélection de mode. Il est possible de vérifier le mode activé en choisissant l'option ON des paramètres de réglage PLAY TITLE, STILL-SEL TITLE (dans le menu de configuration intitulé SYSTEM SETUP) et ZOOM TITLE (dans le menu de configuration ZOOM SETUP).

Il est possible de vérifier le mode qui est actuellement sélectionné sur l'écran du moniteur vidéo.

SEQ: Lorsque des images d'observation (image plein-écran ou à découpage quarte) apparaissent séquentiellement sur l'écran du moniteur vidéo, le mode activé est le mode SEQ. Se reporter à la page 47 pour obtenir de plus amples détails à ce sujet.

PLAY: Lorsque "PLAY" apparaît sur l'écran du moniteur vidéo, le mode activé est le mode PLAY. Pour faire apparaître "PLAY" sur l'écran du moniteur vidéo, régler le paramètre de réglage PLAY TITLE de façon appropriée. Se reporter à la page 40 pour obtenir de plus amples détails à ce sujet.

EL-ZOOM: Lorsque "ZOOM" apparaît sur l'écran du moniteur vidéo, le mode activé est le mode EL-ZOOM. Pour faire apparaître "ZOOM" sur l'écran du moniteur vidéo, régler le paramètre de réglage ZOOM TITLE de façon appropriée. Se reporter à la page 40 pour obtenir de plus amples détails à ce sujet.

STILL: Lorsque "STILL?" apparaît sur l'écran du moniteur vidéo, le mode activé est le mode STILL. Pour faire apparaître "STILL?" sur l'écran du moniteur vidéo, régler le paramètre de réglage STILL-SEL de façon appropriée. Se reporter à la page 41 pour obtenir de plus amples détails à ce sujet.

■ Contrôle des images d'observation de caméra vidéo de surveillance

A. Image unique plein-écran

1. Vérifier que ni les modes SEQ, PLAY, EL-ZOOM ni le mode STILL sont l'un des modes activés. Si toutefois l'un de ces modes est le mode activé, annuler le mode.
2. Appuyer sur la touche VIDEO SELECT désirée. Ceci a pour effet de faire apparaître les images d'observation de caméra vidéo de surveillance sélectionnée sur l'écran du moniteur vidéo.

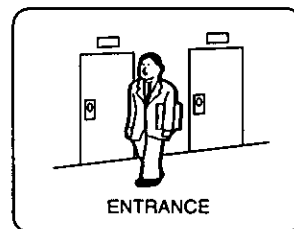

Image d'observation de caméra vidéo de surveillance

B. Affichage à découpage multiple d'écran

Remarque: Pour faire apparaître des images d'observation à découpage multiple d'écran, le choix d'une option dans le menu VCR OUT doit avoir été fait au préalable. Se reporter à la page 38 pour obtenir de plus amples détails à ce sujet.

1. Vérifier que ni les modes SEQ, PLAY, EL-ZOOM ni le mode STILL sont l'un des modes activés. Si toutefois l'un de ces modes est le mode activé, annuler le mode.
2. Appuyer sur la touche MULTISCREEN pour choisir QUAD-A, QUAD-B ou 3x3.

À chaque fois que la touche MULTISCREEN est enfoncée, l'affichage des images d'observation à découpage multiple d'écran change de la façon suivante à condition que l'option ON de tous les paramètres de réglage du menu VCR OUT ait été choisie.

L'affectation des canaux illustrée à l'aide des figures ci-dessous correspond au réglage usine. Il est possible de modifier l'affectation des canaux en effectuant les réglages nécessaires dans le menu de configuration CH SETUP. Se reporter à la page 44 pour obtenir de plus amples détails à ce sujet.

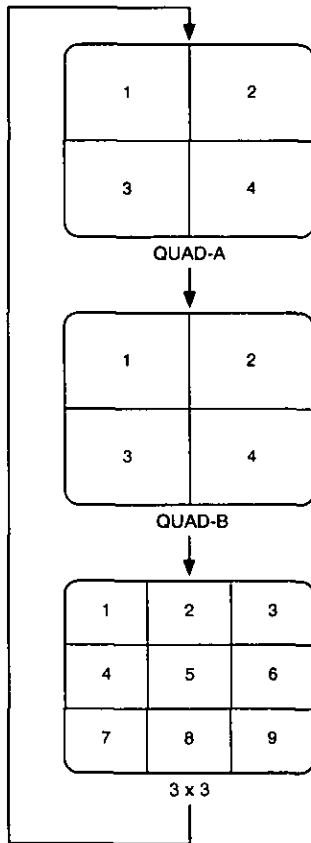

Les diodes électroluminescentes des touches VIDEO SELECT s'allument pour indiquer les canaux qui apparaissent actuellement sur l'écran du moniteur vidéo.

Remarques:

- Certaines images sont dépassées avec l'affichage des segments d'image.
- Une instabilité verticale des images d'observation à découpage multiple d'écran risque de se produire, mais cela ne signifie pas pour autant qu'il y a une anomalie de fonctionnement de l'appareil.
- Lorsque l'affichage est réalisé en mode 3x3 sur l'écran du moniteur vidéo conformément au réglage usine, aucune image n'est affectée au canal 9. Pour affecter une image au canal, se reporter à la rubrique intitulée "3-7 CH SETUP" de la page 44 pour obtenir les détails nécessaires à ce sujet.

• Changement d'affichage à découpage quarte

Le fait d'appuyer sur la touche QUAD SHIFT pendant l'observation d'images à découpage quarte provoque un changement sur l'écran à découpage quarte suivant.

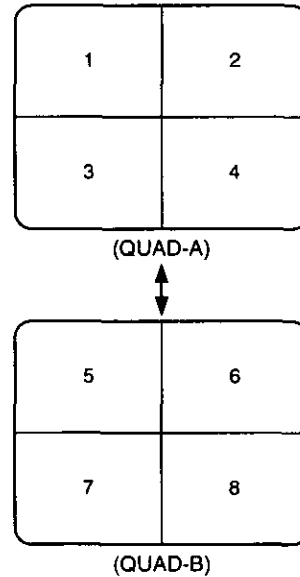

C. Séquences de motif d'affichage d'image plein-écran

Remarques:

- Les réglages nécessaires du menu intitulé SEQ SETUP doivent avoir été faits au préalable. Se reporter à la page 42 pour obtenir de plus amples détails à ce sujet.
- Pour commander un affichage en mode à découpage multiple d'écran à partir de ce mode, les réglages nécessaires doivent avoir été faits au préalable dans le menu intitulé VCR OUT.
- Se reporter à la page 48 pour obtenir les renseignements nécessaires sur le procédé d'enregistrement des images à partir de ce mode.

1. Appuyer sur l'une des touches de sélection VIDEO SELECT de façon à faire apparaître une image plein-écran.
2. Choisir le mode SEQ (le témoin s'allume) en appuyant sur la touche MODE.
3. Appuyer sur la touche SET. Le témoin SEQ s'éteint et le témoin PLAY s'allume, puis l'image d'observation apparaît dans l'ordre séquentiel pendant la durée de temporisation qui a été déterminée dans le menu de configuration SEQ SETUP.

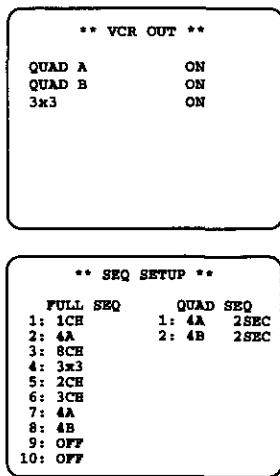

Exemple de séquences de motifs d'affichage d'image plein-écran.

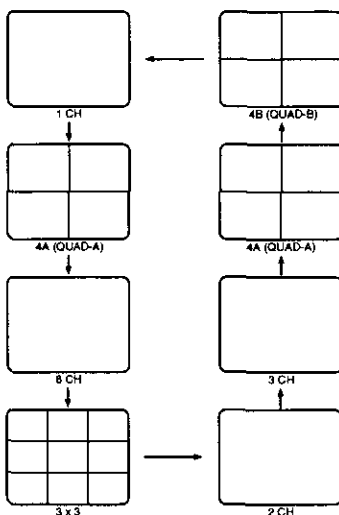

D. Séquences d'images d'observation à découpage quarte

Remarques:

- Les réglages nécessaires du menu intitulé VCR OUT doivent avoir été faits au préalable. Se reporter à la page 38 pour obtenir de plus amples détails à ce sujet.
- Les réglages nécessaires du menu intitulé SEQ SETUP doivent avoir été faits au préalable. Se reporter à la page 42 pour obtenir de plus amples détails à ce sujet.

1. Appuyer sur la touche MULTISCREEN de façon à faire apparaître des images d'observation à découpage quarte.
2. Choisir le mode SEQ (le témoin s'allume) en appuyant sur la touche MODE.
3. Appuyer sur la touche SET. Le témoin SEQ s'éteint et le témoin PLAY s'allume, puis les images d'observation QUAD-A et QUAD-B apparaissent alternativement pendant la durée de temporisation qui a été prédéterminée par vos soins dans le menu de configuration SEQ SETUP.

Exemple de séquences d'affichage d'images d'observation à découpage quarte

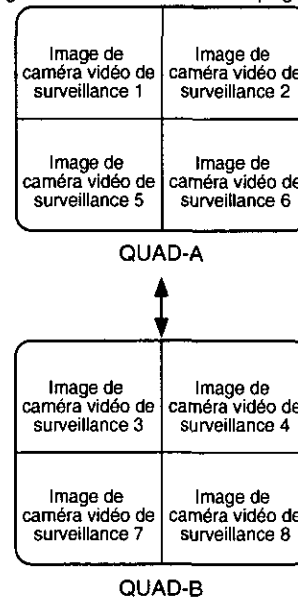

Remarque: Ce mode n'est pas disponible en mode d'affichage 3x3.

E. Image d'observation fixes à découpage multiple d'écran

Cette fonction n'est disponible que pour les images d'observation de caméra vidéo de surveillance à découpage multiple d'écran.

1. Vérifier que ni les modes PLAY, EL-ZOOM ni le mode STILL sont l'un des modes activés. Si toutefois l'un de ces modes est le mode activé, annuler le mode.
2. Commander un affichage des images d'observation à découpage multiple d'écran sur l'écran du moniteur vidéo.
3. Choisir le mode STILL en appuyant sur la touche MODE.
4. Après avoir vérifié que le témoin STILL s'est allumé, appuyer sur la touche SET.
5. Appuyer sur l'une des touches VIDEO SELECT. L'image d'observation sélectionnée apparaît fixe sur l'écran du moniteur vidéo.

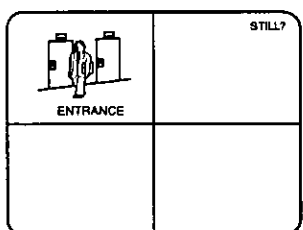
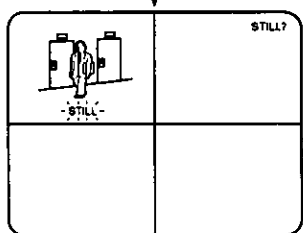

Image normale de caméra vidéo de surveillance



Arrêt sur image
(Le mot "STILL" clignote)

Remarques:

- Si une des touches de sélection VIDEO SELECT d'une caméra vidéo de surveillance dont les images d'observation n'apparaissent pas sur l'écran du moniteur vidéo est pressée, l'opération est ignorée.
- L'indication "STILL?" n'apparaît sur l'écran du moniteur vidéo que dans la mesure où l'option ON du paramètre de réglage STILL-SEL TITLE du menu de configuration intitulé SYSTEM SETUP a été choisie.
- Si le mode STILL est activé, un passage en mode SEQ ou PLAY entraînera une commutation du mode STILL en mode SEQ.
- Si un signal d'alarme est reçu, le mode STILL est automatiquement annulé.
- Lorsque le titre d'une caméra vidéo de surveillance apparaît sur l'écran du moniteur vidéo, "STILL" et le titre de la caméra vidéo de surveillance apparaîtront alternativement sur l'écran du moniteur vidéo.
- L'indication "STILL?" n'apparaît sur l'écran du moniteur vidéo que si l'option ON du paramètre de réglage STILL TITLE du menu TITLE SETUP a été sélectionnée.

■ Contrôle des images de lecture

A. Image de lecture

1. Vérifier tout d'abord que le mode PLAY est bien le mode activé. Si le mode activé est un autre mode, annuler ce mode et introduire le mode PLAY. L'indication "PLAY" apparaît sur l'écran du moniteur vidéo.
2. Mettre le magnétoscope en marche.

Remarques:

- L'agrandissement des images peut être commandé sur les images de lecture. Se reporter à la rubrique intitulée "B. Images de lecture agrandies" ci-après.
- L'indication "PLAY" n'apparaît sur l'écran du moniteur vidéo que si l'option ON du paramètre de réglage PLAY TITLE du menu de configuration intitulé SYSTEM SETUP a été sélectionnée au préalable.

Si le mode SEQ est sélectionné, l'ordre d'apparition des images enregistrées change de la façon suivante si QUAD-A, QUAD-B ou 3x3 a été affecté à l'ordre séquentiel de FULL SEQ (un réglage dans le menu VCR OUT est nécessaire):

Lorsqu'un affichage en image unique ou en découpage multiple d'écran est sélectionné

Lorsque l'option ON a été choisie pour deux ou trois paramètres de réglage du menu VCR OUT, les images sont enregistrées de la façon suivante.

Lorsque les réglages sont effectués dans le menu VCR OUT de la façon suivante:

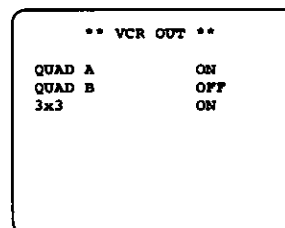
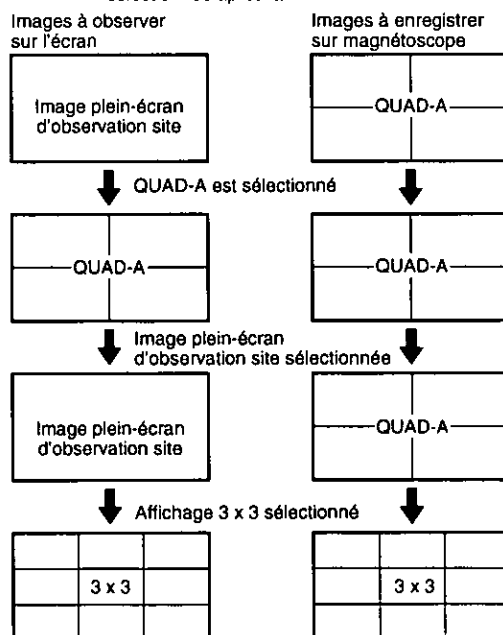

Image plein-écran d'observation site sélectionnée après la mise sous tension



Lorsque le mode SEQ est sélectionné

Des images d'observation à découpage multiple d'écran non affectées dans l'ordre FULL SEQ ne seront pas enregistrées même si l'option ON a été choisie pour tous les paramètres de réglage du menu VCR OUT.

Lorsque les réglages sont effectués dans le menu VCR OUT et dans le menu SEQ SETUP de la façon suivante:

** VCR OUT **	
QUAD A	ON
QUAD B	ON
3x3	ON

** SEQ SETUP **		
FULL SEQ	QUAD SEQ	
1: 1CH	1: 4A	2SEC
2: 2CH	2: 4B	2SEC
3: 3CH		
4: 4CH		
5: 4A		
6: 3x3		
7: OFF		
8: OFF		
9: OFF		
10: OFF		

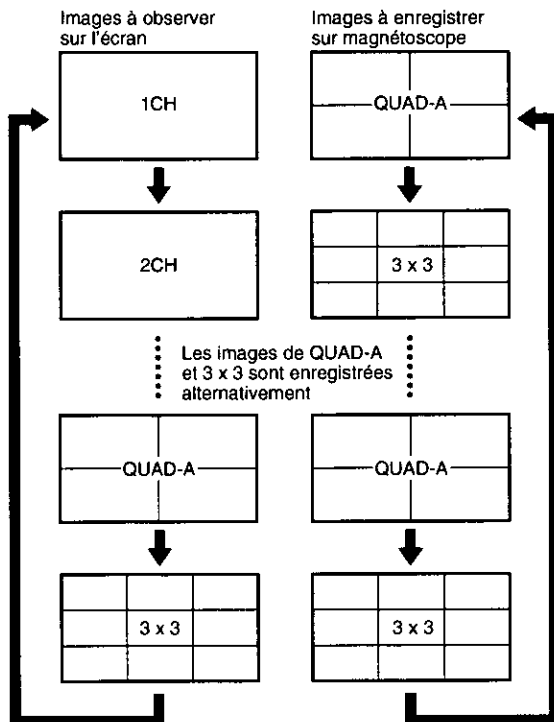

B. Image de lecture agrandie

Pour agrandir des images de lecture, un réglage du paramètre de réglage ZOOM POSITION du Menu ZOOM SETUP doit avoir été fait au préalable. La procédure de commande varie l'option choisie pour le paramètre de réglage ZOOM POSITION. Se reporter à la page 9 pour obtenir de plus amples détails à ce sujet.

Lorsque QUADRANT est sélectionné comme ZOOM POSITION

1. Vérifier tout d'abord que le mode PLAY est bien le mode activé. Si le mode activé est un autre mode, annuler ce mode et introduire le mode PLAY.
2. Choisir le mode EL-ZOOM en appuyant sur la touche MODE.
3. Après confirmation que le témoin EL-ZOOM est allumé, appuyer sur la touche SET.
4. Appuyer sur l'une des touches VIDEO SELECT (1, 2, 3 ou 4). La zone sélectionnée est agrandie en deux volets. Chacune des touches VIDEO SELECT (1, 2, 3 ou 4) permet de sélectionner les zones suivantes.

Touche no. 1	Touche no. 2
Touche no. 3	Touche no. 4

Image à découpage quarte

Touche no. 1	Touche no. 2
Touche no. 3	Touche no. 4

Image en mode 3 x 3

5. Pour quitter le mode EL-ZOOM, il suffit de sélectionner le mode EL-ZOOM (le témoin s'allume) et d'appuyer sur la touche MODE, puis d'appuyer sur la touche SET.

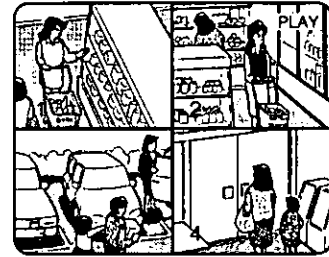

Image de lecture à découpage quarte

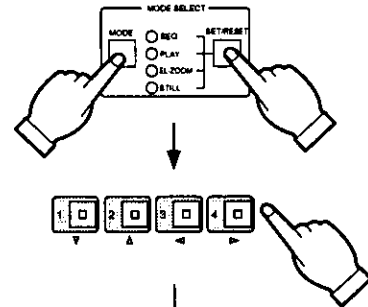

Image de lecture agrandie (à découpage quarte)
(Lorsque la touche no. 2 est pressée)



Image de lecture en mode 3 x 3

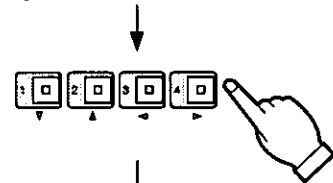

Image de lecture agrandie (en mode 3 x 3)
(Lorsque la touche no. 2 est pressée)

Lorsque VARIABLE est sélectionné comme ZOOM POSITION

1. Vérifier tout d'abord que "PLAY" apparaît sur l'écran du moniteur vidéo.
2. Choisir le mode EL-ZOOM en appuyant sur la touche MODE.
3. Après confirmation que le témoin EL-ZOOM est allumé, appuyer sur la touche SET.
Le signe "+" et "ZOOM" apparaissent sur l'écran du moniteur vidéo.
Remarque: Le signe "+" disparaît de l'écran si aucune commande n'est effectuée dans un délai de 4 secondes.
4. Appuyer sur la touche no. 6 (+) pour commander l'agrandissement de l'image en deux volets.
5. Déplacer l'image agrandie en appuyant sur une des touches CURSOR (∇, Δ, ◀, ▶).
6. Appuyer sur la touche no. 5 (-) pour revenir sur une image de taille normale.
7. Pour quitter le mode d'agrandissement, il suffit de sélectionner le mode EL-ZOOM (le témoin s'allume) et d'appuyer sur la touche MODE, puis d'appuyer sur la touche SET.

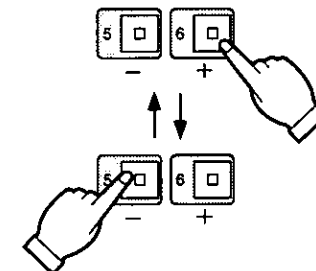
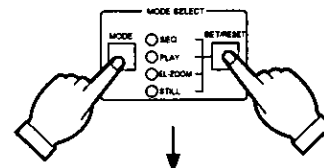
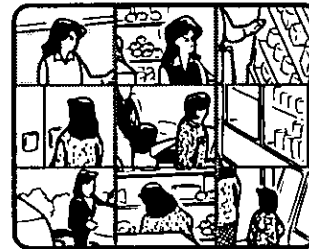

Image de lecture agrandie (3 x 3)

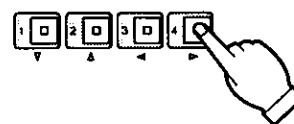
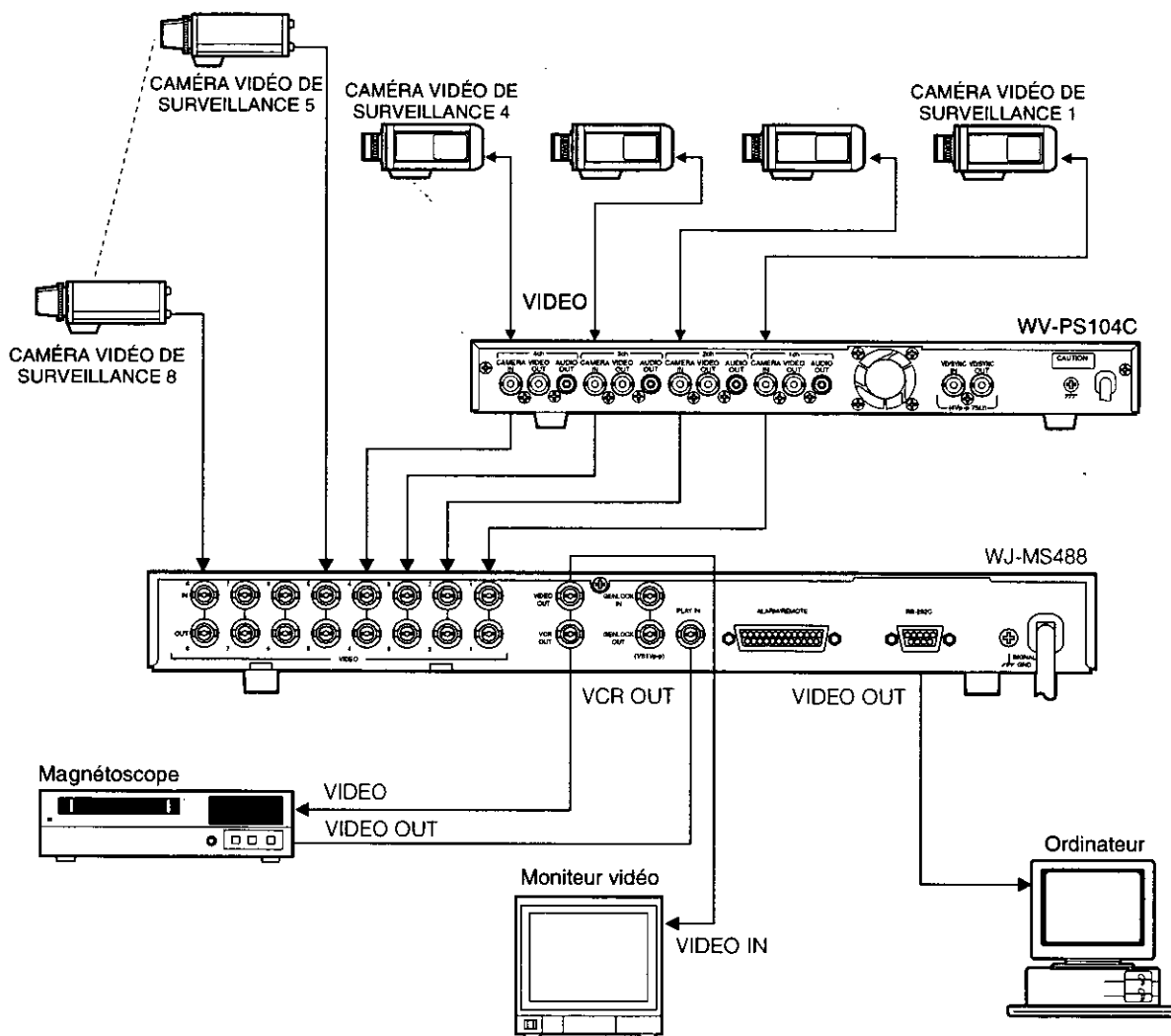

Image sélectionnée (en mode 3 x 3)
(Lorsque la touche no. 4 (▶) est pressée)

BRANCHEMENT DE SYSTÈME

SYSTÈME 1

Un système est constitué de ce sélecteur à découpage quarte et des caméras vidéo de surveillance spécifiées ainsi que du bloc d'alimentation de caméra vidéo WV-PS104C.



Remarque: Lorsque le sélecteur ALARM RESET / MULTISCREEN / QUAD SHIFT ou les touches de sélection VIDEO SELECT / CURSOR / SELECT sont sollicités, l'image qui apparaît sur l'écran du moniteur vidéo risque d'opérer un déroulement furtif au moment où la commutation est effectuée.

SYSTÈME 2

Les signaux vidéo d'entrée de cet appareil sont synchronisés et les bruits de synchronisation ou les interférences internes au signal de sortie vidéo ne se manifesteront pas lorsque le mode à découpage multiple d'écran ou le mode à découpage quarte de l'image sera sélectionné.

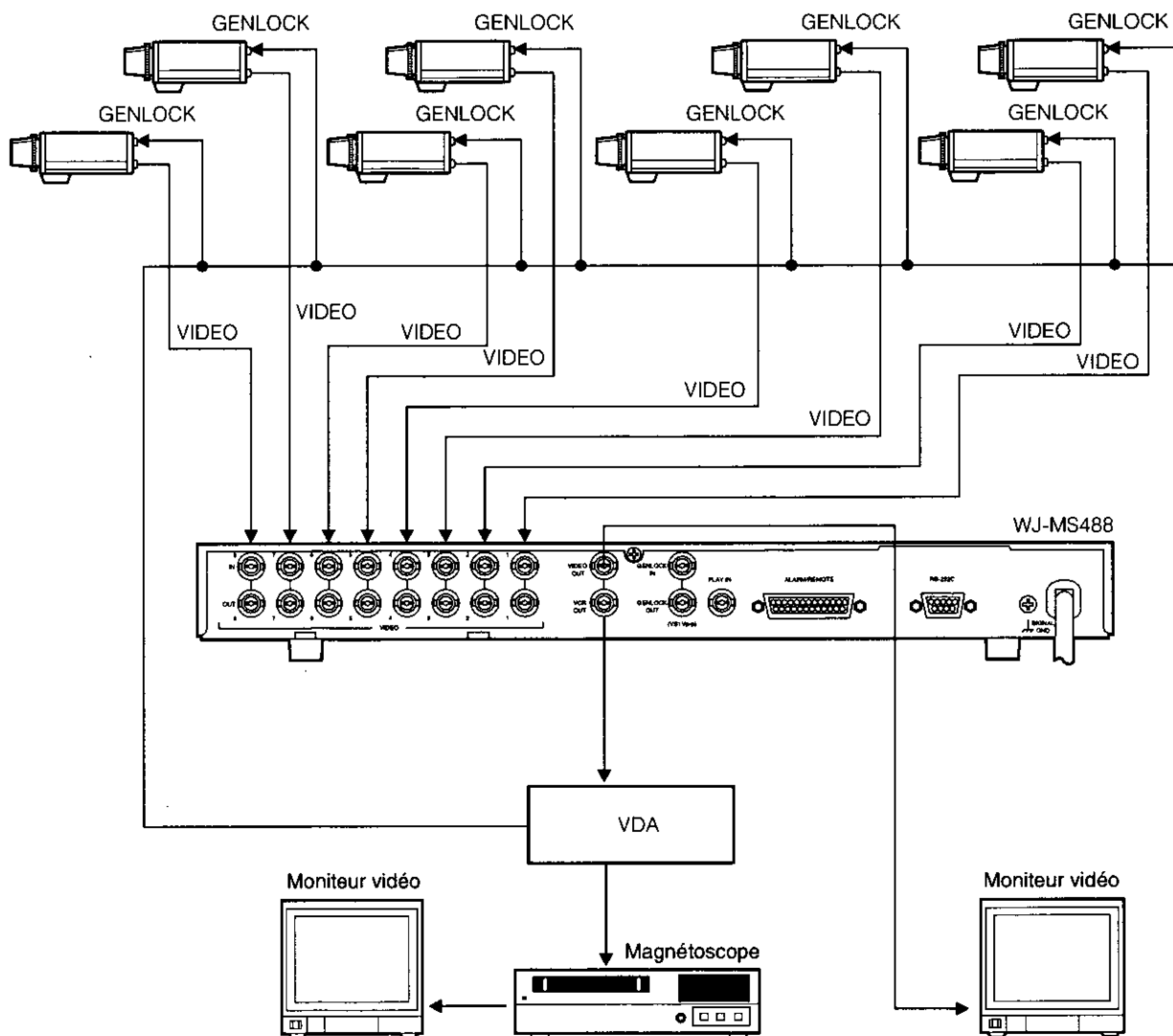

Raccordement

- Raccorder les connecteurs VIDEO IN de cet appareil aux connecteurs de sortie vidéo des caméras vidéo de surveillance.
- Raccorder le connecteur VCR OUT de cet appareil au connecteur d'entrée vidéo de l'amplificateur de distribution vidéo (V.D.A.).
- Raccorder le connecteur de sortie de l'amplificateur de distribution vidéo (V.D.A.) au connecteur d'entrée vidéo du magnétoscope d'enregistrement utilisé et aux connecteurs d'entrée de générateur de synchronisation des caméras vidéo de surveillance.
- Raccorder le connecteur VIDEO OUT de cet appareil au connecteur d'entrée vidéo du moniteur vidéo.

SYSTÈME 3

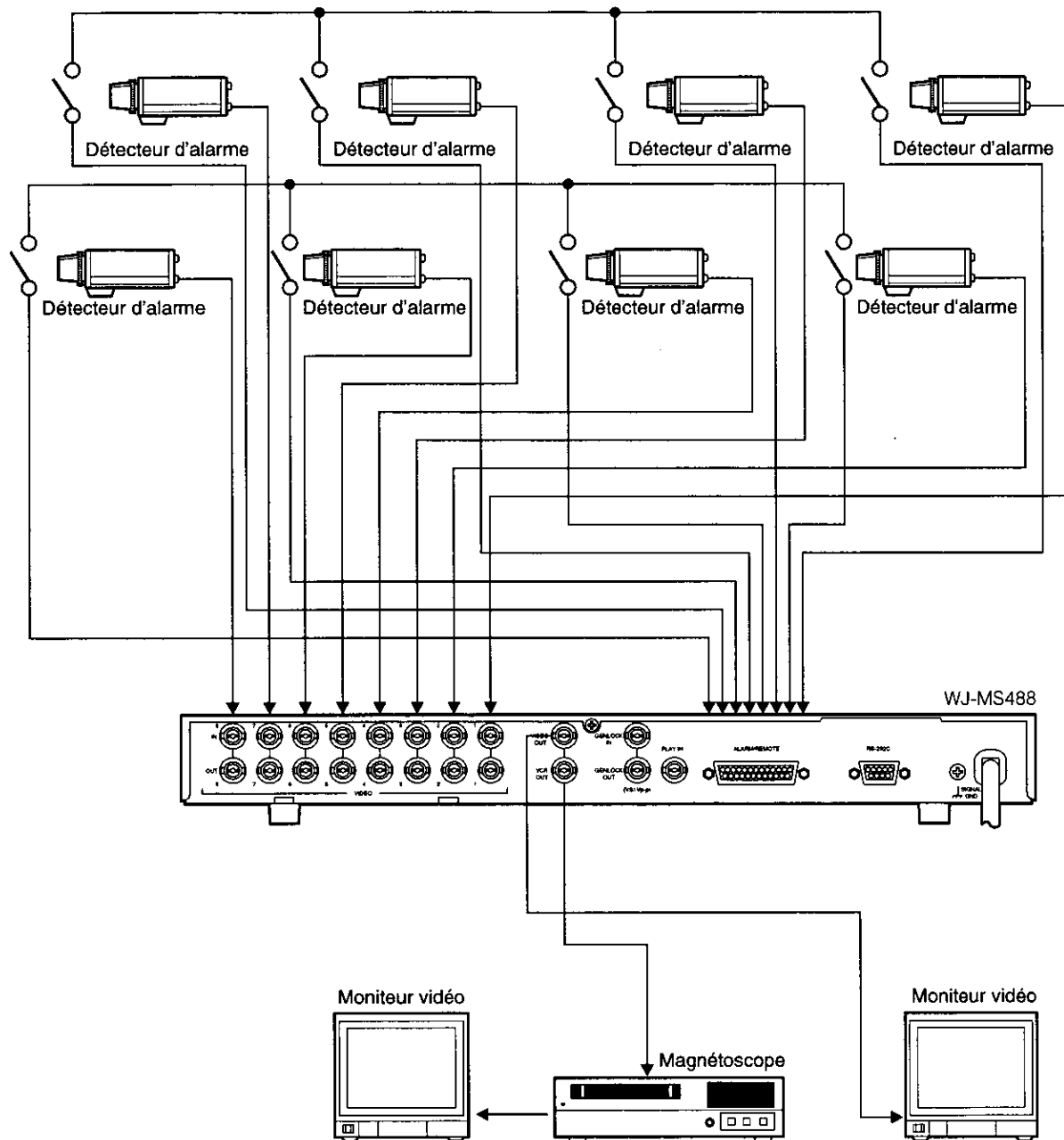

Raccordement

- Raccorder les connecteurs VIDEO IN de cet appareil aux connecteurs de sortie vidéo des caméras vidéo de surveillance
- Raccorder le connecteur VCR OUT de cet appareil au connecteur d'entrée vidéo du magnétoscope.
- Raccorder le connecteur VIDEO OUT de cet appareil au connecteur d'entrée vidéo du moniteur vidéo.
- Raccorder les fils de connexion des détecteurs d'alarme aux bornes d'entrée d'alarme du connecteur ALARM / REMOTE.

a • Raccordement à un connecteur de sortie d'alarme

Lorsque la puissance d'alimentation du connecteur de sortie d'alarme est inférieure à 100 mA.

- S'assurer que la polarité correspond lorsque la sonnerie est raccordée au connecteur de sortie d'alarme.
- La borne positive (+) de la sonnerie doit être raccordée à la borne 11 du connecteur de sortie d'alarme.

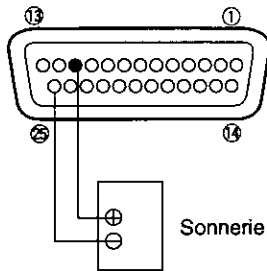

Lorsque la puissance d'alimentation du connecteur de sortie d'alarme est supérieure à 100 mA.

- Raccorder la sonnerie en passant par l'intermédiaire d'un circuit relais à la borne 11 du connecteur de sortie d'alarme. Ne pas faire de branchement direct.

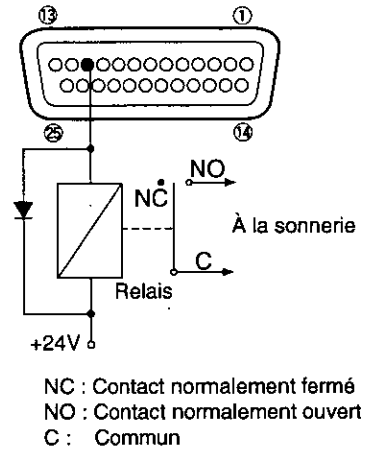

• Commande à distance

Il est possible de commander les fonctions SEQUENCE, PLAY, EL-ZOOM, STILL et les touches MULTISCREEN / QUAD SHIFT, VIDEO SELECT et MENU /ESC à partir d'un contrôleur de commande à distance. Relier le connecteur ALARM / REMOTE (broche 5) à la borne de mise à la terre. Ces fonctions sont activées par contact avec la borne de mise à la terre. L'affectation des bornes est comme suit:



DIAGRAMME SYNOPTIQUE

Cet appareil est organisé comme suit

Des images à découpage multiple d'écran sont enregistrées en même temps. Se reporter à la rubrique intitulée "Contrôle des images de lecture" de page 48 en ce qui concerne les différences de procédure d'enregistrement.

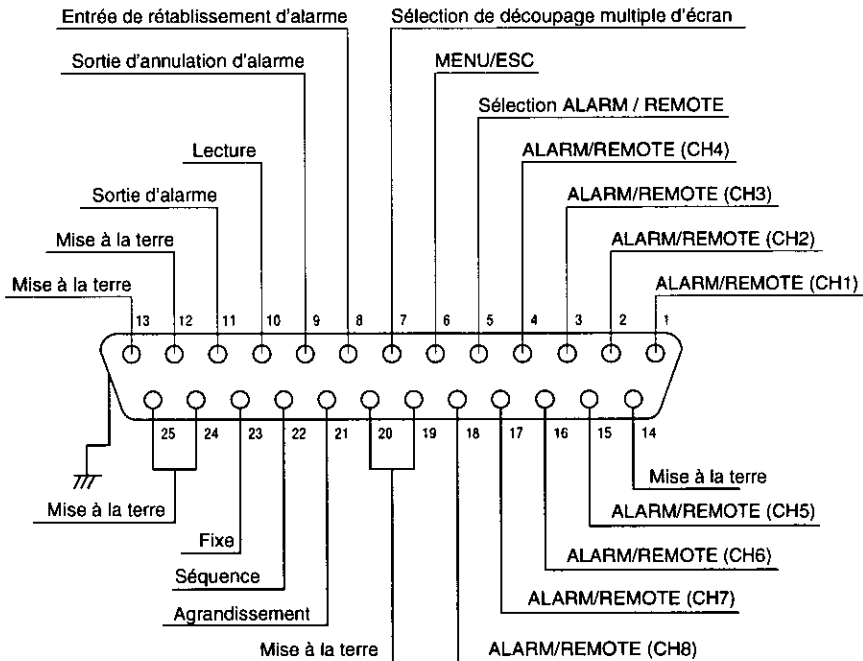
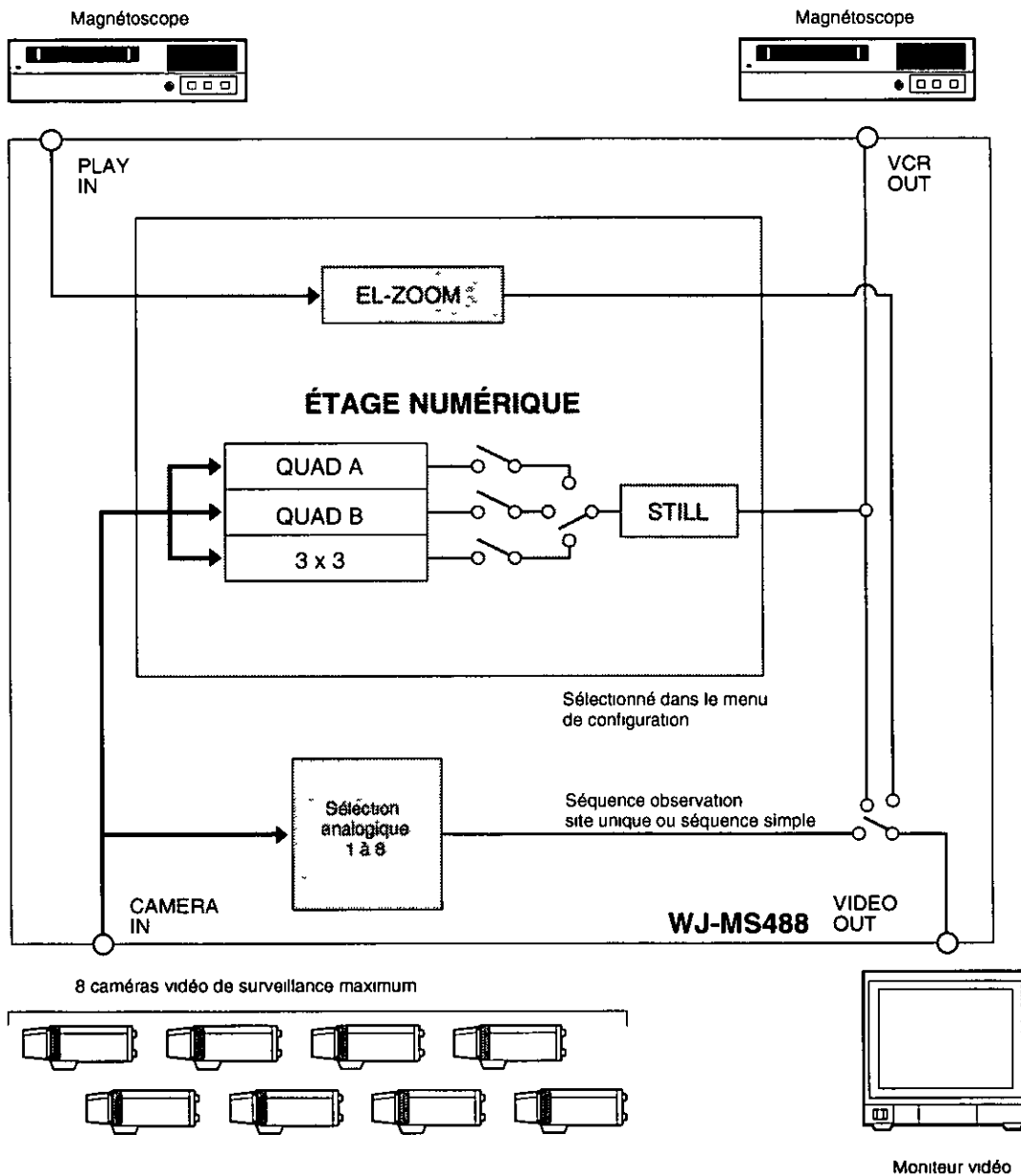

ANNEXE

Les valeurs de réglage de communication site de RS232C de cet appareil sont les suivantes :

Vitesse de transmission : 9 600 bauds

Bit de parité: Impair

Bits de données: 8 bits

Bit d'arrêt: 1 bit

Remarque: Ces valeurs sont fixes.

● Protocole de communication

- Le format des données est indiqué ci-dessous.

	[STX] [] [] [] [ETX]
ASCII	(02H) () () () (03H)

● Tableau des instructions

Une instruction de transmission est constituée de 3 caractères alphanumériques suivis d'une adresse. Si une instruction appelle un paramètre de réglage, rajouter le signe deux points (:) après l'instruction. Si l'instruction exige un deuxième paramètre de réglage, insérer un signe deux points (:) entre les deux.

Si une instruction avec un paramètre de réglage n'a aucune valeur de paramètre spécifiée, elle sera traitée comme étant une valeur de paramètre souligné.

Remarque: Lorsque cet appareil est commandé à distance par un ordinateur personnel en passant par l'intermédiaire de la prise RS232C, rajouter l'adresse de l'appareil à l'instruction de transmission.

Voici un exemple:

ADuu; OCS: mm (uu=01 - 04 numéro d'appareil)

(1) Commande de fonctionnement d'appareil principal

Point de description	Instruction (ASCII)	Instruction de réponse (ASCII)	Paramètre (ASCII)
Sélection de canal image unique plein-écran	OCS : mm	OCS	mm=01 - 08 Numéro de caméra vidéo de surveillance
Sélection de découpage multiple d'écran/découpage quarte	OTC : m	OTC	<u>m=0</u> QUAD-A m=1 : Incrément*1 m=1 QUAD-B m=D : Décrément*1 m=2 3x3
Remise à zéro d'alarme	OAL : m	OAL	<u>m=0</u> Remise à zéro manuelle m=1 Remise à zéro automatique
Sélection magnétoscope/caméra vidéo	OVC : m	OVC	<u>m=0</u> Mode caméra vidéo m=1 Mode magnétoscope
Séquence	OSQ : m	OSQ	<u>m=0</u> Fin de séquence m=1 Séquence active
Mise en service/hors service de zoom électronique	OZM : m : nn	OZM	<u>m=0</u> Zoom hors service nn=01-04*2 m=1 Zoom en service
Application / Interruption image fixe	OST : m : nn	OST	<u>m=0</u> Interruption image fixe m=1 Application image fixe <u>nn=00</u> Tous les canaux vidéo spécifiés nn=01-08 Numéro de caméra vidéo

*1: La sélection de "I" commute l'image comme suit : QUAD-A → QUAD-B → 3x3

La sélection de "D" commute l'image comme suit : 3x3 → QUAD-B → QUAD-A

*2: 01 - 04 indique le numéro de zone.

(2) Changement de mode

Point de description	Instruction (ASCII)	Instruction de réponse (ASCII)	Paramètre (ASCII)
Configuration	MSU : m	MSU	<u>m=0</u> Fin de configuration m=1 Début de configuration

(3) Cursor

Point de description	Instruction (ASCII)	Instruction de réponse (ASCII)	Paramètre (ASCII)
Paramètre de sélection de mouvement de curseur	DCR : mm	DCR	mm=UU Se déplace vers le haut mm=DD Se déplace vers le bas mm=RR Se déplace vers la droite mm=LL Se déplace vers la gauche mm=ES Va se placer dans le répertoire précédent (ESC) mm=IC Choisi le paramètre (+) mm=DC Choisi le paramètre (-) *3

*3: Les paramètres valides dans le menu de configuration d'appareil principal sont les suivants :

mm = UU, DD, RR, LL, ES, IC, DC

Les paramètres valides pour les changements de position de zoom pendant le zooming électronique sont les suivants :

mm = UU, DD, RR, LL.

Remarques:

- Lorsque des opérations sont commandées à partir des touches implantées en façade avant que le traitement des données envoyées par l'ordinateur soit terminé, l'appareil donne priorité à la commande effectuée par touche sur la commande d'ordinateur.
- Si des instructions sont transmises en continu à partir de l'ordinateur, un erreur de transmission se produit épisodiquement. Si toutefois cela se produit et que les instructions ne sont pas exécutées, transmettre encore une fois les instructions qui n'ont pas été exécutées.

CARACTÉRISTIQUES TECHNIQUES

Entrée vidéo:	Entrelacée 2: 1, signal vidéo composite de 1,0 V[p-p]/75 Ω , terminaison automatique ou bouclage circulation directe, signal vidéo noir et blanc ou signal couleur: 8. (Chaque signal vidéo doit être synchronisé verticalement pour obtenir une commutation à intervalle vertical. Aucune nécessité de synchronisation quand aucune commutation à intervalle verticale n'est requise.)
Sortie vidéo:	Sortie vidéo à signal vidéo composite: 1, signal vidéo composite 1,0 V[p-p]/75 Ω , signal vidéo noir et blanc ou signal couleur à signal de synchronisation composite et signal de synchronisation de la sous-porteuse de chrominance
Sortie enregistrement:	1,0 V[p-p]/75 Ω x 1 (BNC)
Entrée synchronisation externe :	VS, 1,0 V[p-p]/75 Ω /bouclage circulation directe: 1 (BNC)
Entrée de lecture:	2: 1 entrelacé VBS, 1,0 V[p-p]/75 Ω /terminaison automatique en 75 Ω /bouclage circulation directe x 1 (BNC)
Titre:	8 caractères maximum par écran
Entrée d'alarme:	Une entrée pour chaque groupe de 8 entrées vidéo (5 V c.c. maxi. et mise à la terre par contact)
Sortie d'alarme:	Une sortie (c.c. maxi., 100 mA et circuit à collecteur ouvert)
Durée d'alarme:	Ajustable entre 1 et 30 secondes environ, 1, 2, 3, 4, 5 min. ou EXT
Entrée de rétablissement:	Une entrée (5 V c.c. maxi. et mise à la terre par contact)
Durée de remise à zéro automatique:	Ajustable entre 1 et 30 secondes environ, 1, 2, 3, 4, 5 min. ou OFF
Température ambiante en service:	-10°C à +50°C (14°F à 122°F)
Source d'alimentation et puissance consommée:	Secteur alternatif 220 - 240 V, fréquence secteur 50 Hz, 17 W
Dimensions:	420 (L) x 44 (H) x 350 (P) mm [16-1/2" (L) x 1-3/4" (H) x 13-3/4" (P)]
Poids:	4,0 kg (8,9 liv.)

Les poids et dimensions sont approximatifs.

Sous réserve de modification des renseignements techniques sans préavis.

ACCESSOIRES STANDARD

Cornières d'installation en bâti	1 ens.
Vis de fixation de cornière d'installation en bâti	8 él.
Protecteur de commutateur	1 él.

Panasonic

Video Imaging Systems Company

**A Division of Panasonic Broadcast & Television Systems Company
A Unit of Matsushita Electric Corporation of America**

Executive Office: One Panasonic Way 4H-2, Secaucus, New Jersey 07094

Regional Offices:

Northeast: One Panasonic Way, Secaucus, NJ 07094 (201) 348-7303
Southeast: 1225 Northbrook Parkway, Suite 1-160, Suwanee, GA 30024 (770) 338-6838
Midwest: 1707 North Randall Road, Elgin, IL 60123 (847) 468-5211
Southwest: 8105 Beltsline Road, Suite 100, Irving, TX 75063 (927) 915-1334
Western: 6550 Katella Ave., Cypress, CA 90630 (714) 373-7840

PANASONIC CANADA INC.

5770 Ambler Drive, Mississauga, Ontario, L4W 2T3 Canada (905)624-5010

PANASONIC SALES COMPANY

DIVISION OF MATSUSHITA ELECTRIC OF PUERTO RICO, INC.

San Gabriel Industrial Park, 65th Infantry Ave. KM. 9.5 Carolina, P.R. 00630 (809)750-4300